



BACS DE DÉCANTATIONS

Réf. 080085-89



Bac de décantation en polypropylène avec sacs plastique



Fabriqué en polypropylène résistant.

Sa conception est spécifiquement étudiée pour une propreté et un entretien faciles. Le dépôt est collecté dans un sac en plastique. La fermeture hermétique du couvercle empêche la propagation des mauvaises odeurs. Son format a été étudié pour une installation aisée sous l'évier.

Réf. 080085 (19 L)

Spécifications:

Hauteur 465 mm • Largeur 400 mm • Profondeur 400 mm
Poids 3,2 kg • Capacité 19 L

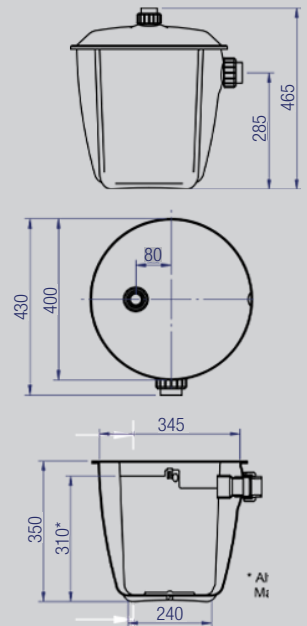

Réf. 080087 (14 L)

Spécifications:

Hauteur 345 mm • Largeur 350 mm • Profondeur 350 mm
Poids 2,2 kg • Capacité 14 L

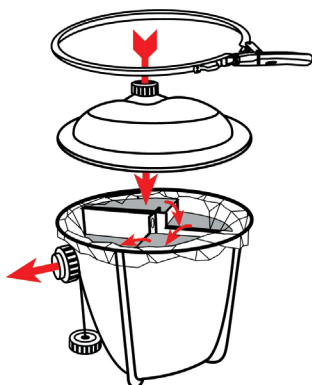
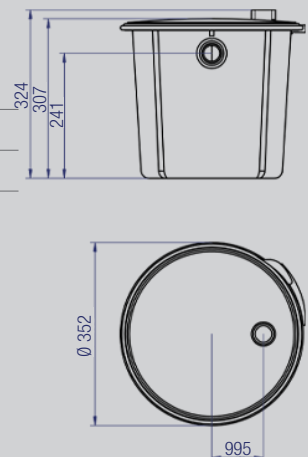

Positionner le tube d'admission dans le compartiment le plus haut.

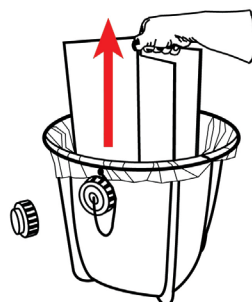

Pour l'entretien défaire le raccord d'évacuation de l'eau, visser le bouchon, vider l'eau stagnante, et ôter le séparateur.



Extraire l'adaptateur de l'évacuation de l'eau.



Attacher le sac à un niveau inférieur à la bouche d'évacuation et éliminer les déchets.

Bac de décantation 18 L

Réf. 080086

- ✓ Fabriqué en Acier Inoxydable.
- ✓ Avec couvercle en plastique pour éviter les odeurs.

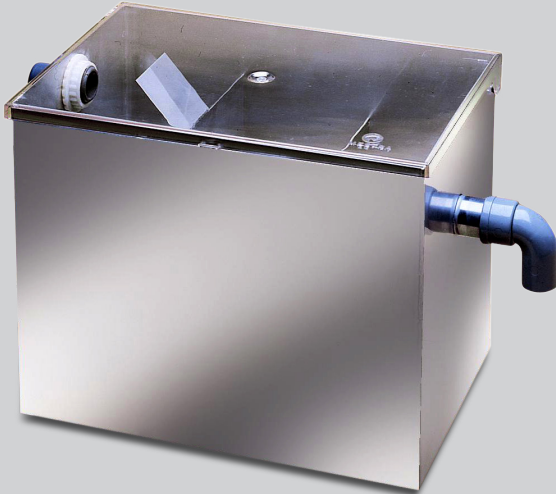

Spécifications:

Hauteur 290 mm • Largeur 450 mm • Profondeur 230 mm

Poids 6,5 kg • Capacité 18 L

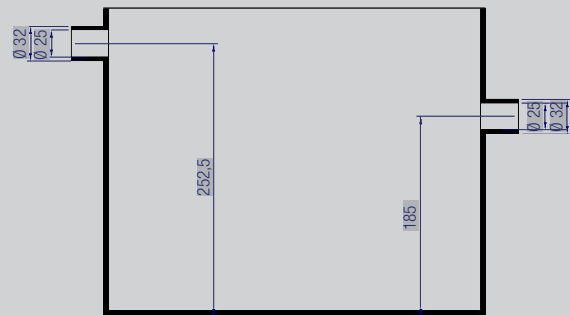

Bac de décantation 70 L

Réf. 080089



Construit en fibre de verre, de grande résistance et d'une capacité de 70 l. Son design permet une installation aisée sous l'évier. Il dispose également des roulettes qui facilitent son déplacement. Les opérations de nettoyage et de vidange se voient également facilitées grâce à une accessibilité optimale de la cuve. Livré avec raccords et accessoires pour son installation.

Spécifications:

Hauteur 615 mm • Largeur 520 mm • Profondeur 600 mm

Poids 10 kg • Capacité 70 L



MESTRA est une entreprise basée dans le pays basque espagnol spécialisée dans la fabrication et la distribution de machines et d'appareils dentaires. Nous exportons actuellement vers des clients dans plus de cinquante pays sur cinq continents et nous avons plus de mille références dans notre catalogue.

Nous avons maintenu une ligne d'expansion constante depuis notre fondation en 1945. Forte du suivi et de la qualité de nos produits, l'entreprise est certifiée ISO 9001:2015 par le TÜV Rheinland. Nous entretenons une relation étroite et attentive avec nos clients et nous nous caractérisons par une innovation technique constante dans la conception de nos produits.

Notre philosophie de conception repose sur trois piliers fondamentaux: les besoins de nos clients, l'observation des techniques utilisées dans les laboratoires dentaires et nos 77 années d'expérience dans l'apport de solutions créatives et contemporaines aux problèmes quotidiens des professionnels du secteur.

**Vous souhaitez faire une
visite virtuelle de notre
centre de formation et
d'exposition?**

**Contactez-nous et nous
vous montrerons!**



MESTRA

Talleres Mestraitua SL
(+34) 944 530 388
info@mestra.es - www.mestra.es
48150 SONDIKA (Spain)



Système de
management
ISO 9001:2015

www.tuv.com
ID 1100018003