



## Ref. 080518

ES.....	MEZCLADORA DE VACÍO IRIS 2 ADVANCED .....	5
EN .....	IRIS 2 ADVANCED VACUUM MIXER .....	9
FR.....	MALAXEUR SOUS VIDE IRIS 2 ADVANCED .....	13



**MESTRA®**

TALLERES MESTRAITUA S.L.

Txori-Erri Etorbidea, 60

Tel. +34 944530388 - Fax +34 944711725

mestra@mestra.es - www.mestra.es

48150 SONDIKA - BILBAO - ESPAÑA

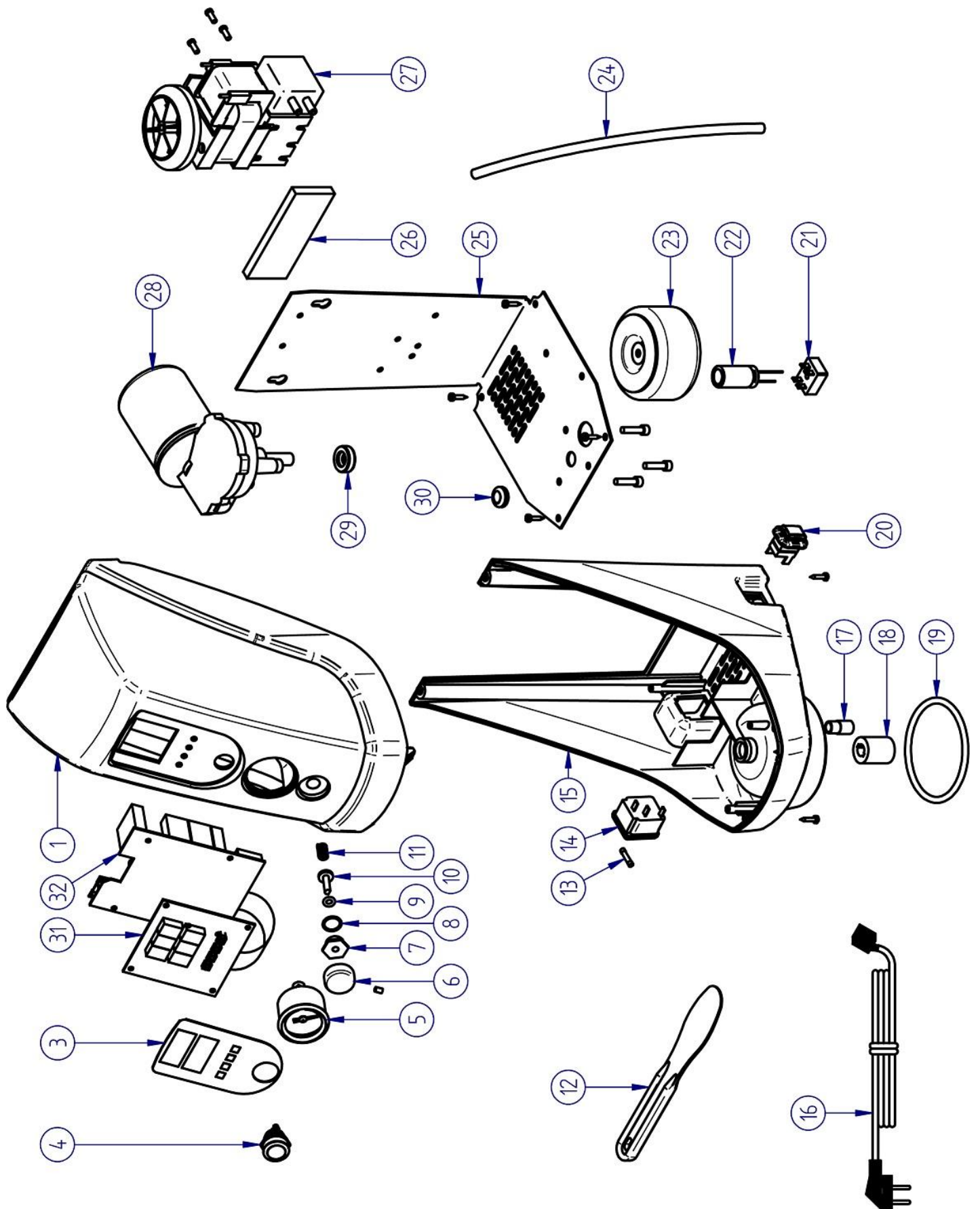

Nº	Ref.	Concepto	Description
1A	080518-01	Carcasa	Housing
1B			
2	080001-02	Microbomba de vacío	Micro-vacuum pump
3	080518-02	Racor en Y	Y connection
4	080518-03	Condensador	Capacitor
5	080490-29	Rectificador	Rectifier
6	080518-04	Motorreductor	Gear motor
7	080518-05	Racor en codo 1/8 Ø 8	1/8 elbow connection Ø 8
8	080518-06	Transformador toroidal	Toroidal transformer
9	080518-07	Temporizador	Timer
10	000250	Cable	Cable
11	000231	Fusible 4A	Fuse 4A
12	080490-06	Base con porta fusible	Base with fuse holder
13	080422-17	Interruptor	Switch
14	080520-04	Vacuómetro	Vacuum meter
15	080518-08	Carátula	Dial
16	080550-11	Pomo	Knob
17	080520-19	Retén	Seal
18	080518-09	Pipa	Pipe
19	010060-03	Muelle	Spring
20	080518-10	Tuerca de válvula	Valve nut
21	080518-11	Filtro	Filter
22	080520-22	Llave de vaso	Drive socket
23	080520-24	Junta tórica de pipa	Pipe O-ring
24	080518-12	Tornillo de válvula	Valve screw
25	030010-06	Junta tórica Ø3,5x2,5	O-ring Ø3,5x2,5
26	080518-13	Racor plástico	Plastic connector
27	060002	Espátula de plástico (12 u)	Plastic spatula (12 u)

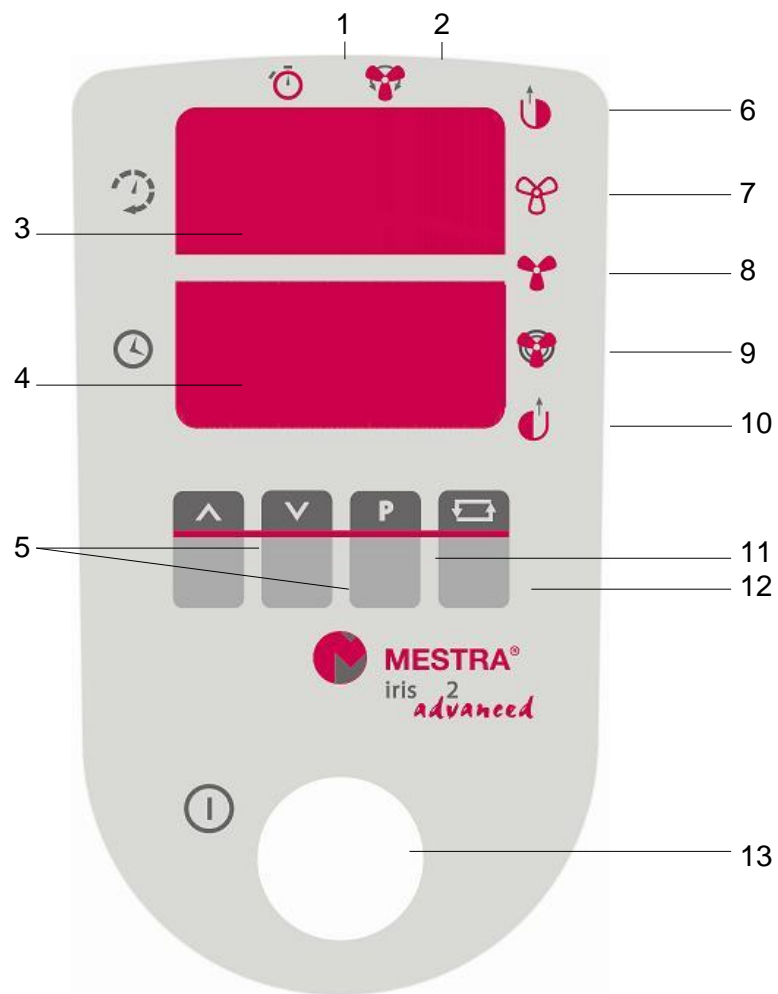
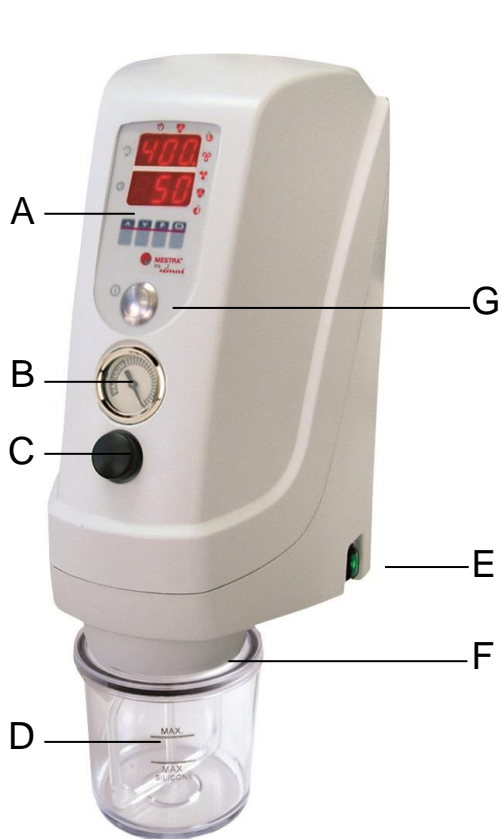

- A Control / **Controls** / *Contrôle*
- B Vacuómetro / **Vacuum meter** / *Manomètre à vide*
- C Válvula de alivio de vacío / **Vacuum drain valve** / *Vanne d'admission d'air*
- D Taza de 550 cc / **550 cc bowl** / *Bol de 550 cc*
- E Interruptor general / **Main switch** / *Interrupteur général*
- F Boquilla de taza / **Bowl fitting nozzle** / *Réceptacle du bol*
- G Botón marcha-paro / **Start-stop button** / *Bouton marche-arrêt*

- 1 Alarma / **Alarm** / *Alarme*
- 2 Inversión de giro / **Spin inversion** / *Inversion de rotation*
- 3 Velocidad / **Speed** / *Vitesse*
- 4 Tiempo / **Time** / *Temps*
- 5 Subir-bajar / **Up-down** / *Monter-descendre*
- 6 Prevacío / **Pre-vacuum** / *Pré-vide*
- 7 Prebatido / **Pre-mixing** / *Pré-mélange*
- 8 Batido / **Mixing** / *Mélange*
- 9 Turbo / **Turbo** / *Turbo*
- 10 Postvacío / **Post-vacuum** / *Post-vide*
- 11 Programa / **Program** / *Programme*
- 12 Cambio de display / **Display selection** / *Changement de display*
- 13 Botón marcha-paro / **Start-stop button** / *Bouton marche-arrêt*



La mezcladora de vacío Iris 2 Advanced (Ref. 080518) permite elaborar fácilmente revestimientos, escayolas y mezclas afines. Esta máquina ha sido concebida como un sencillo y fiable dispositivo del Laboratorio Dental.

Para conseguir unas óptimas prestaciones del aparato y una larga vida útil, le recomendamos que lea con atención las siguientes instrucciones de uso.



- Lea con atención este manual. Contiene importante información sobre seguridad en la instalación, uso y mantenimiento.
- Mantenga este manual en un lugar apropiado para su futura consulta.
- Revise las condiciones generales del aparato inmediatamente después de retirar el embalaje.
- Antes de conectar el aparato, compruebe que la placa de identificación indica el voltaje correcto para la fuente de alimentación eléctrica. La instalación debe estar de acuerdo con todos los estándares de seguridad aplicables y con las instrucciones del fabricante.
- El fabricante no será responsable de daños causados por un sistema de conexión a tierra inapropiado.
- Quedan excluidas de la garantía las averías provocadas por la mala instalación o por el mal uso del aparato.
- En caso de duda no ponga en funcionamiento el aparato. Contacte con un reparador cualificado y autorizado.



- Elija para la ubicación de la mezcladora una pared rígida y bien nivelada. Así mismo, asegúrese de que los tacos de fijación están bien asentados en la pared.
- No coloque la taza en la boquilla de la máquina cuando el motor de la mezcladora se encuentra en marcha. Asegúrese también del correcto montaje del conjunto Aspás-Taza.
- Al finalizar la ejecución de un ciclo espere a que el motor de la máquina pare completamente antes de proceder a retirar la taza.



- No toque el cable del aparato con las manos húmedas.
- Desenchufe el aparato en caso de tormenta y cuando no lo use durante un largo tiempo.
- Evite traccionar, torsionar o plegar en exceso el cable de conexión a la red.
- Desenchufe el aparato antes de limpiarlo, no lo moje directamente, no use productos químicos.
- No coloque ni retire nunca los depósitos cuando la máquina se encuentra en marcha.



- **ADVERTENCIA:** para evitar el riesgo de shock eléctrico, este equipo solo debe ser conectado a una fuente de alimentación adecuada (230 V, 50/60 Hz con toma de tierra).



- Evite que los niños o personal no especializado manipulen el aparato.
- No desmonte, repare ni modifique el aparato.
- Antes de utilizar el aparato, asegúrese de que se encuentra asentado sobre una base firme y sólida.







- Contacte con su distribuidor para preguntas o información detallada sobre resolución de problemas.

## INSTALACIÓN

1. Desembale cuidadosamente su mezcladora Iris 2 Advanced y compruebe que en el interior de los embalajes se encuentran los siguientes accesorios:
  - Un cable de alimentación.
  - Un filtro de recambio.
  - Una taza de batido de 550 cc de capacidad (D).
  - Un kit de anclaje de la mezcladora a la pared.
2. Elija para el emplazamiento de la máquina una pared alejada de focos de calor, vibraciones o humedad. Así mismo, es necesario que se trate de una superficie firme, rígida y bien nivelada.
3. En el lugar escogido haga dos marcas con un rotulador distanciadas exactamente 80 mm entre sí. Asegúrese que la línea imaginaria que une las dos marcas queda perfectamente horizontal. En caso de necesidad puede usar un nivel.
4. Perfore los agujeros anteriormente marcados con un taladro de mano y una broca de widia de Ø 6 mm.
5. Monte en los agujeros perforados los tacos de nylon incluidos en el kit de anclaje de la mezcladora. Posteriormente, rosque los tornillos barraqueros de cabeza redonda incluidos en el kit, dejando que la cabeza sobresalga unos 10 mm aproximadamente.
6. Presente la mezcladora de vacío Iris 2 Advanced y fíjela firmemente a la pared apoyada en los tornillos.
7. Marque en la pared con un rotulador la posición del ojal de amarre situado en la parte inferior del chasis de la máquina. Retire la mezcladora y perfore el agujero que ha marcado en la pared con el taladro de mano. Monte un taco de nylon en el orificio y presente nuevamente la máquina.
8. Presente el tornillo en el ojal inferior de la máquina y rósquelo. Asegúrese de que la máquina ha quedado bien fijada.
9. Conecte el cable de alimentación de la mezcladora a una toma de corriente de 230 V, 50/60 Hz provista de toma de tierra.

## FUNCIONES

- La mezcladora de vacío Iris 2 Advanced cuenta con varias posibles funciones que pueden activarse o desactivarse a gusto del usuario.
- Para entrar o salir del modo de selección de funciones presione durante unos segundos la tecla .
- Observará que parpadea el icono correspondiente a la primera función.
- Con pulsaciones cortas de la tecla  irá recorriendo las diferentes funciones.
- Con las teclas , seleccione en el display superior el valor "YES" para activar una función o "NO" para desactivarla.
- Si selecciona "YES", pulse brevemente la tecla  para pasar al display inferior y con las teclas  podrá variar los parámetros de cada función. Un punto a la derecha indica el display activo.



### PREVACÍO

Funciona la bomba de vacío sin que giren las aspas.

En el display inferior puede elegir la duración del *prevacío* en segundos.



### PREBATIDO

Se produce un primer batido lento de la mezcla. Se puede elegir entre tres tipos de *prebatido* diferentes.

1. Gira 5 segundos a 100 rpm.
2. Gira 2 segundos a 100 rpm hacia un sentido y 5 segundos a 250 rpm hacia el otro.
3. Gira 2 segundos a 100 rpm hacia un sentido y 2 hacia el otro. Lo hace dos veces.



### BATIDO

Las aspas baten la mezcla a la velocidad deseada por el usuario.

Una vez fuera del modo de selección de funciones podrá seleccionar el tiempo y la velocidad de batido.

Si en este punto selecciona "YES", activará la *inversión de giro*.



### INVERSIÓN DE GIRO

Durante el batido, el motor gira alternativamente a derecha y a izquierda cada 10 segundos (valor no editable).



### TURBO

Los últimos segundos del batido se realizan a la velocidad de 400 rpm.

En el display inferior puede elegir la duración del *turbo* (5 - 30 segundos).



## POSTVACÍO

Se mantiene en funcionamiento la bomba de vacío unos segundos después de que termine el batido.

En el display inferior puede elegir la duración del *postvacío* en segundos.



## ALARMA

En caso de que esté seleccionada la función *postvacío*, al finalizar sonará la alarma automáticamente. Pulse cualquier tecla para apagarla.

## FUNCIONAMIENTO

Finalizada la instalación de la mezcladora ésta ya se encuentra lista para funcionar:

1. Accione el interruptor general de la mezcladora (E).
2. El display superior mostrará la velocidad de giro en rpm y el display inferior el tiempo de batido en segundos.
3. Puede modificar ambos valores con las teclas **▲▼**. La velocidad puede modificarse incluso con la máquina ya funcionando.
4. Para cambiar de un display a otro pulse la tecla **↔**. Un punto a la derecha indica el display activo.
5. A la derecha del display estarán encendidos los iconos de las funciones que se van a ejecutar.
6. Vierta en la taza (D) los elementos que desea mezclar. **Realice un prebatido de los productos en la propia taza** empleando para ello una espátula de mano o bien active la función **PREBATIDO**.
7. Sitúe la taza en la boquilla de la mezcladora (F) realizando una ligera presión para que se produzca un buen asentamiento de la junta.
8. Pulse una vez el botón **MARCHA/PARO** **⊙** para que la máquina comience el ciclo.
9. El display superior mostrará en todo momento la velocidad de giro de las aspas.
10. El display inferior mostrará el tiempo restante para finalizar el ciclo. Tenga en cuenta que al tiempo de *batido* se sumarán las demás funciones.
11. Compruebe a través de la lectura del vacuómetro (B) que se está realizando vacío en la taza. Si no es así, realice ligeros movimientos para mejorar su asiento. Siga

sujetando la taza hasta que la aguja del vacuómetro se mueva y la taza quede sujeta. Después puede soltar la taza.

12. Durante la fase de batido la aguja del vacuómetro debe encontrarse en la zona "VACUUM". Cuando finalice el tiempo fijado, la máquina se parará.
13. A la derecha del display, parpadeará el icono de la función que se esté ejecutando y quedarán fijas las funciones ya ejecutadas.
14. Para retirar la taza de la boquilla de la máquina, deberá pulsar el botón (C) de la válvula de alivio de vacío. La mezcla se encontrará lista para su empleo.
15. Para detener en cualquier momento el funcionamiento de la máquina mantenga pulsado el botón **MARCHA/PARO** **⊙**.

### IMPORTANTE



*La máquina cuenta con una bomba de vacío del tipo "membrana" exenta de mantenimiento. Al realizar un arranque cuando la temperatura ambiente es muy fría, es posible que la goma de la membrana no cuente con la elasticidad adecuada para un funcionamiento óptimo. Por este motivo, le recomendamos que en ambientes muy fríos mantenga funcionando la mezcladora en vacío durante 1 minuto aproximadamente, antes de comenzar a trabajar.*

## CONFIGURACIONES GUARDADAS

La Iris 2 Advanced tiene almacenadas las siguientes configuraciones:

P1	- Batido con inversión de giro.
P2	- Prebatido tipo 1. - Batido con inversión de giro. - Turbo durante 5 segundos.
P3	- Prevacío durante 5 segundos. - Prebatido tipo 1. - Batido con inversión de giro. - Turbo durante 5 segundos.
P4	- Prevacío durante 5 segundos. - Prebatido tipo 1. - Batido con inversión de giro. - Turbo durante 5 segundos. - Postvacío durante 5 segundos.

## UTILIZACIÓN DE LAS CONFIGURACIONES GUARDADAS EN MEMORIA

- Para utilizar una configuración almacenada en la memoria, pulse la tecla **P** las veces necesarias para seleccionar el programa P1, P2, P3 o P4 que desee.
- Pulse la tecla  para visualizar los valores guardados.
- Pulse el botón **MARCHA/PARO**  para que la máquina comience a funcionar.

## MEMORIZAR NUEVAS CONFIGURACIONES

El control electrónico de la batidora Iris 2 Advanced permite almacenar en memoria hasta 4 configuraciones diferentes. Para guardar una configuración, proceda de la siguiente manera:

- En primer lugar, seleccione la configuración que quiere guardar, según lo explicado en los aparatados anteriores.
- Una vez establecidos los valores que desea guardar, pulse la tecla **P** las veces necesarias para seleccionar el programa P1, P2, P3 o P4 en el que se grabará su configuración.
- Por último, mantenga pulsada la tecla **P** durante varios segundos. El display parpadeará una vez, indicando que los valores han quedado almacenados en la memoria.

## MANTENIMIENTO Y LIMPIEZA

Para asegurar una óptima fiabilidad y una larga vida del aparato, le recomendamos:

- Limpie cuidadosamente la taza de mezcla cada vez que la utilice. Evitará acumulaciones de suciedad y posibles agarrotamientos del eje de espas. Asegúrese también de limpiar la junta y el asiento de la taza para conseguir una óptima hermeticidad.
- Mantenga limpia la máquina y su entorno. No utilice disolventes o cualquier otro producto inflamable.
- Periódicamente proceda a sustituir el elemento filtrante situado en la parte interior de la boquilla (F). Para ello, desenrosque el filtro-silenciador y sustitúyalo por otro nuevo. Puede ayudarse con una llave de tubo de 10 mm.



- En las labores de mantenimiento de la mezcladora le recomendamos que utilice siempre repuestos originales MESTRA.

## PRECAUCIONES

- ◆ Antes de conectar el aparato asegúrese de que se trata de una toma de corriente a 230 V, 50/60 Hz dotada de tierra.
- ◆ No coloque la taza en la boquilla de la máquina cuando el motor de la mezcladora se encuentra en marcha. Asegúrese también del correcto montaje del conjunto Aspas-Taza.
- ◆ No permita que niños o personal no cualificado manipulen el aparato.
- ◆ Elija para la ubicación de la mezcladora una pared rígida y bien nivelada. Así mismo, asegúrese de que los tacos de fijación están bien asentados en la pared.
- ◆ Al finalizar la ejecución de un ciclo espere a que el motor de la máquina pare completamente antes de proceder a retirar la taza.
- ◆ Desconecte la máquina de la red durante las tareas de limpieza.

## CARACTERÍSTICAS TÉCNICAS

Alto:	350 mm
Ancho:	155 mm
Fondo:	205 mm
Peso:	4,8 kg
Tensión:	230 V, 50/60 Hz
Potencia:	100 W
RPM:	100 ~ 400 rpm
Rango de tiempo:	0 ~ 300 "





The Iris 2 Advanced vacuum mixer (Ref. 080518) is used to make investments, plaster and similar mixtures. The machine has been designed as a simple and reliable tool for Dental Labs.

For optimum performance and a long service life, please read the instructions for use carefully.





- |  |  |
|--|--|
|  | <ul style="list-style-type: none"> <li>- Read these instructions carefully before operating the unit. They contain very important information about safety during the installation, operation and maintenance of the unit.</li> <li>- Keep these instructions for further consultation.</li> <li>- Check out the state of the unit upon unpacking it.</li> <li>- Before connecting the device, make sure the voltage in the identification plate matches the power source to be used. During the installation all the safety requirements must be observed and the instructions of the manufacturer followed.</li> <li>- The manufacturer will not be liable for the damage caused by an inappropriate grounding system.</li> <li>- Damage caused by a faulty installation or a wrong use of the unit is not covered by the warranty.</li> <li>- When in doubt, do not start the unit. Contact the supplier for questions or detailed information about problems with the unit.</li> </ul> |
|  | <ul style="list-style-type: none"> <li>- Choose a solid well-leveled wall to place the mixer, and make sure that fixing bolts are firmly screwed into the wall.</li> <li>- Do not fit the bowl to the unit when the mixer motor is on. Make sure the blades-bowl set is properly assembled.</li> <li>- Wait for the motor to stop completely after finishing a cycle before removing the bowl.</li> </ul>  |
|  | <ul style="list-style-type: none"> <li>- Do not touch the unit or the power cord with wet hands.</li> <li>- Unplug the unit in case of storm and when you are not going to use it for a long time.</li> <li>- Place the unit in a dry place, away from dust and water splashes.</li> <li>- Do not pull, twist or fold the power cord excessively.</li> <li>- Do not wet the unit; do not use chemical products to clean it.</li> </ul>   |
|  | <ul style="list-style-type: none"> <li>- <b>WARNING:</b> to prevent electric shock hazards, connect the unit to a proper power source (grounded 230 V, 50/60 Hz).</li> </ul>   |
|  | <ul style="list-style-type: none"> <li>- Do not allow children or non-qualified personnel handling the unit.</li> <li>- Do not dismount, repair or modify the unit.</li> <li>- Do not ever place or remove the tanks while the unit is in operation.</li> </ul>  |
|  | <ul style="list-style-type: none"> <li>- Contact the supplier for questions or detailed information about problems with the unit.</li> </ul>   |

### INSTALLING THE UNIT

1. Carefully unpack your Iris 2 Advanced vacuum mixer, and check for these fittings in the packaging:
  - Power cable.
  - Spare filter.
  - 550 cc. mixing bowl (D).
  - Kit to secure the mixer to the wall.
2. Choose a wall well away from any sources of heat, vibrations or moisture to set up the mixer unit. It must also be positioned on a firm, rigid, level surface.
3. Make two marks with a marker pen exactly 80 mm. apart at the chosen location. Ensure that the imaginary line linking the two marks is perfectly horizontal. A level may be used if required.
4. Drill out the holes marked by hand using a Ø 6 mm widia bur.
5. Insert the nylon studs included in the vacuum mixer kit in the drill holes. Then screw in the cheese-head shed bolts, allowing the heads to protrude around 12 mm.
6. Use the bolts to secure the IRIS vacuum mixer firmly to the wall.
7. Use the pen to mark the position of the fixing eye on the lower section of the unit. Remove the mixer and drill out the hole manually. Insert a nylon stud in the orifice and put the unit back on.
8. Use a wrench to put the bolt through the lower hole. Ensure the unit has been firmly secured.
1. Hook up the mixer's power cable to 230 V, 50/60 Hz with earthing.

### FUNCTIONS

- The Iris 2 Advanced vacuum mixer (Ref. 080518) has several possible functions that you can select or not.
- In order to go to the function selection mode, press the key  for some seconds.
- You will see that the icon of the first function lights.

- Shortly pressing the key  you will advance on the different functions.
- With the keys , at upper display, select the value "YES" for activate or "NO" for deactivate it.
- If you select "YES", shortly press the key  to go to the lower display and with the keys  you will be able to modify the parameters for each function. A dot at the rightside shows the active display.



#### PRE-VACUUM

The vacuum pump works but blades will not turn.

At the lower display you can chose the time in seconds for the *pre-vacuum*.



#### PRE-MIXING

A first show mixing is obtained. You can chose 3 different types of *pre-mixing*:

1. 5 seconds at 100 rpm.
2. 2 seconds at 100 rpm clockwise and 5 seconds at 250 rpm anticlockwise.
3. 2 seconds at 100 rpm clockwise and 2 anticlockwise (twice).



#### MIXING

Blades will mix at speed selected by the user.

Once out of the function selection mode, you can select mixing time and speed. If you select "YES", you will activate *spin inversion*.



#### SPIN INVERSION

While the mixing, the motor alternatively turns clockwise and anticlockwise for 10 seconds (not editable value).



#### TURBO

Last seconds of the mixing will be at 400 rpm.

At the lower display you can select the *turbo* time (5 - 30 seconds).



#### POST-VACUUM

The pump continues working for some seconds after the mixing.

At the lower display you can select the *post-vacuum* time in seconds.



#### ALARM

If the *post-vacuum* function is activated, when finish, the alarm will automatically sound. Press any key to stop.

## OPERATING THE MIXER

The mixer is now ready for use:

1. Use the main switch (E) to turn on the machine.
2. The upper display will show the spin speed in rpm and the lower display will show the working time in seconds.
3. You can modify both of them by pressing the **▲▼** keys. The speed can be modified even when the unit is working.
4. To shift from a display to the other press the **↔** key.
5. At the right of the display, you will see lighting the icons of the functions that are going to work.
6. Put the mixing ingredients into the bowl (D). **Pre-mix the products in the bowl** manually with a spatula or by activating the function **✂ PRE-MIXING**.
7. Use gentle pressure to position the bowl and the mixer connection (F) with a good sealing.
8. Press the **START/STOP** **⊙** key for the unit to start a cycle.
9. Upper display will show the blades speed.
10. Lower display will show the remaining time to finish the work. Notice that the rest of the functions will be added to the *mixing* time.
11. Use the vacuum meter (B) to check the vacuum in the bowl. If there is no vacuum in the bowl, move it gently to improve its seating. Keep hold of the bowl until the meter needle moves and the cup keeps holded. You may now release the bowl.
12. During mixing operations, the needle must remain in the "VACUUM" section. When the pre-set time has elapsed, the unit will stop.
13. At the right of the display, the icon of the function running will blink. Already done functions will keep lighting.
14. Use the vacuum drain valve (C) to remove the bowl from the unit. The mix is now ready to be used.
15. To stop the operation of the unit at any moment keep the **START/STOP** **⊙** key pressed.

### IMPORTANT

*This machine has a "diaphragm" vacuum pump (free of maintenance). If the unit is started at very low room temperature, the membrane rubber may not be sufficiently elastic for best operation. Thus we recommend that the mixer be run for approximately 1 minute before starting operations in cold environments.*

## SAVED CONFIGURATIONS

The Iris 2 Advanced has the following configurations saved in memory:

P1	- Mixing with spin inversion.
P2	- Pre-mixing type 1. - Mixing with spin inversion. - Turbo for 5 seconds.
P3	- Pre-vacuum for 5 seconds. - Pre-mixing type 1. - Mixing with spin inversion. - Turbo for 5 seconds.
P4	- Pre-vacuum for 5 seconds. - Pre-mixing type 1. - Mixing with spin inversion. - Turbo for 5 seconds. - Post-vacuum for 5 seconds.

## USING THE DOSAGES STORED IN THE MEMORY

- To use a configuration stored in the memory, press the **P** key as many times as required to select the program you want (P1, P2, P3 or P4).
- Press the key to display the values stored.
- Press the **START/STOP** **⊙** key and start working.

## NEW CONFIGURATION STORING

The electronic controls of the Iris 2 Advanced allow you to store up to 4 different configurations. To store a configuration, proceed as follows:

- First of all, select the configuration you want to store, as explained in previous sections.
- Once you have selected the values you want to store, select the program (P1, P2, P3 or P4) in which you want to store the configuration by pressing the **P** key as many times as required.
- Finally, keep the **P** key pressed for a few seconds. The display will flicker once to indicate that the values have been stored in the memory.

## MAINTENANCE AND CLEANING

For best reliability and a long service life, we recommend the following:

- Clean the mixing bowl carefully each time it is used. This will prevent dirt building up and seizure of the blade shaft. Make sure the bowl seat and joint are cleaned for a complete sealing.
- Keep the unit and the surroundings clean. Do not use solvents or any other inflammable products.
- The filter inside the bowl connection (F) must be replaced periodically. Unscrew the filter-silencer and replace it with a new one. You can use a 10 mm box spanner.



- We recommend using always original MESTRA spare parts for mixer maintenance.

## PRECAUTIONARY MEASURES

- ◆ Before connecting up the unit, check the power supply is 230 V, 50/60 Hz with earthing.
- ◆ Do not fit the bowl to the unit when the mixer motor is on. Make sure the blades-bowl set is properly assembled.
- ◆ Do not let children or unqualified staff handle the unit.
- ◆ Choose a solid well-leveled wall to place the mixer, and make sure that fixing bolts are firmly screwed into the wall.
- ◆ Wait for the motor to stop completely after finishing a cycle before removing the bowl.
- ◆ Disconnect the unit from the power supply during cleaning operations.







## CARACTERÍSTICAS TÉCNICAS

Height:	350 mm
Width:	155 mm
Depth:	205 mm
Weight:	4,8 kg
Supply voltage:	230 V, 50/60 Hz
Power:	100 W
RPM:	100 ~ 400 rpm
Timer:	0 ~ 300 "



Le malaxeur sous vide Iris 2 Advanced (Ref. 080518) permet d'élaborer facilement des revêtements, des plâtres et autres mélanges similaires. Cette machine a été conçue comme un dispositif simple et fiable du Laboratoire Dentaire.

Pour obtenir les meilleures performances possibles et une durée de vie optimale de l'appareil, nous vous conseillons de lire attentivement les consignes d'utilisation suivantes :



- 
  - Lisez attentivement ce manuel. Il contient des informations importantes sur la sécurité pendant l'installation, l'utilisation et l'entretien.
  - Veuillez le conserver en lieu sûr pour pouvoir le consulter plus tard.
  - Révisez l'état général de l'appareil immédiatement après l'avoir extrait de son emballage.
  - Avant de brancher l'appareil, vérifiez que la plaque d'identification indique bien la tension correcte pour la source d'alimentation électrique. L'installation doit être conforme à toutes les normes de sécurité applicables et avec les instructions du fabricant.
  - Le fabricant ne peut être tenu pour responsable des dommages provoqués par un système de mise à la terre incorrect,
  - Sont exclues de la garantie les pannes provoquées par une installation défectueuse ou une utilisation incorrecte de l'appareil.
  - En cas de doute, ne mettez pas l'appareil en marche. Prenez contact avec un réparateur qualifié et agréé.
- 
  - Installez le malaxeur sur une surface rigide et bien stable. Par ailleurs vérifiez que les chevilles de fixation sont bien insérées dans le mur.
  - Ne placez pas le bol sur la vis de fixation de la machine avec le moteur du malaxeur en marche. Vérifiez également que l'ensemble bavoir-bol est bien correctement monté.
  - À la fin d'un cycle, attendez que le moteur de la machine s'arrête complètement avant de retirer le bol.
- 
  - Ne touchez pas le fil de l'appareil avec les mains humides.
  - Débranchez l'appareil en cas d'orage ou lorsque vous ne l'utilisez pas pendant une période longue.
  - Évitez de tirer, de tordre ou de plier en excès le fil de branchement au secteur.
  - Débranchez l'appareil avant de le nettoyer, ne le mouillez pas directement, n'utilisez pas de produits chimiques.
  - Ne placez pas les réservoirs de la machine lorsqu'elle est en marche, ne les démontez pas non plus.
- 
  - **AVERTISSEMENT** : pour éviter tout risque d'électrocution, cet appareil ne doit être branché que sur une source d'alimentation adaptée (230 V, 50/60 Hz avec prise de terre).
- 
  - Évitez que les enfants ou le personnel non spécialisé ne manipulent l'appareil.
  - Ne démontez pas l'appareil, ne le réparez pas et ne le modifiez pas.
  - Avant d'utiliser l'appareil, vérifiez qu'il est bien posé sur une base ferme et solide.
- 
  - Prenez contact avec votre distributeur pour toute question ou information détaillée pour résoudre des problèmes.

### INSTALLATION

1. Déballez soigneusement votre malaxeur Iris 2 Advanced et vérifiez qu'à l'intérieur des emballages les accessoires suivants sont bien présents :
  - Un fil d'alimentation.
  - Un filtre de rechange.
  - Une tasse de mélange de 550 cc de capacité (D).
  - Un kit de fixation du malaxeur au mur.
2. Choisissez pour placer la machine un mur à l'abri de sources de chaleur, de vibrations ou d'humidité. Il doit par ailleurs s'agir d'une surface ferme, rigide et bien de niveau.
3. À l'emplacement choisi, faites deux marques avec un feutre séparées d'environ 80 mm l'une de l'autre. Vérifiez que la ligne imaginaire qui relie les deux marques est bien parfaitement horizontale. En cas de besoin utilisez un niveau.
4. Perforez les trous précédemment repérés avec une perceuse manuelle ou un forêt en carbure de tungstène de Ø 6 mm
5. Montez dans les orifices perforés les chevilles en nylon fournies dans le kit de fixation du malaxeur. Puis vissez les vis à tête ronde incluses dans le kit, en laissant la tête dépasser d'environ 10 mm.
6. Présentez le malaxeur de vide Iris 2 Advanced et fixez-le fermement au mur en le faisant reposer sur les vis.
7. Marquez au feutre sur le mur la position de l'œillet de fixation situé dans la partie inférieure de la carcasse de la machine. Retirez le malaxeur et faites le trou repéré sur le mur avec la perceuse manuelle. Insérez une cheville en nylon dans l'orifice et présentez à nouveau la machine.
8. Présentez la vis dans l'œillet inférieur de la machine et vissez-la. Vérifiez que la machine est bien fixée.
9. Branchez le fil d'alimentation du malaxeur sur une prise de courant de 230V 50/60 Hz munie d'une prise de terre.

### FONCTIONS

- Le malaxeur sous vide Iris 2 Advanced (Ref. 080518) est pourvu de plusieurs fonctions possibles qui peuvent être activées ou désactivées selon les préférences de l'utilisateur.

- Pour entrer dans le mode de sélection de fonctions ou en sortir, appuyez pendant quelques secondes sur la touche .
- Vous verrez l'icône correspondant à la première fonction clignoter.
- Appuyez brièvement à plusieurs reprises sur la touche  pour parcourir les différentes fonctions.
- Avec les touches **▲▼**, choisissez dans le display supérieur la valeur « YES » pour activer une fonction ou « NO » pour la désactiver.
- Si vous choisissez « YES », appuyez brièvement sur la touche  pour passer au display inférieur ; avec les touches **▲▼** vous pouvez modifier les paramètres de chaque fonction. Un point à droite indique le display actif.



#### PRÉ-VIDE

La pompe à vide fonctionne mais les hélices ne tournent pas.

Dans le display inférieur, vous pouvez choisir la durée du *pré-vide* en secondes.



#### PRÉ-MÉLANGE

Il se produit le premier mélange lent de l'amalgame. Vous pouvez choisir trois types de *pré-mélange* différents.

1. Mélange pendant 5 secondes à 100 t/min.
2. Mélange pendant 2 secondes à 100 t/min dans un sens et 5 secondes à 250 t/min dans l'autre sens.
3. Mélange pendant 2 secondes à 100 t/min dans un sens et 2 secondes dans l'autre. Deux fois.



#### MÉLANGE

Les hélices fouettent à la vitesse choisie par l'utilisateur.

Hors du mode de sélection de fonctions, vous pourrez sélectionner la durée et la vitesse du mélange.

Si à ce moment vous sélectionnez « YES », il se produit une *inversion de rotation*.



#### INVERSION DE ROTATION

Pendant le mélange, le moteur tourne alternativement vers la droite et vers la gauche toutes les 10 secondes (valeur non éditable).



#### TURBO

Les dernières secondes du mélange se font à la vitesse de 400 t/min.

Dans le display inférieur, vous pouvez choisir la durée du *turbo* (5 - 30 secondes).



## POST-VIDE

La pompe à vide reste en marche pendant quelques secondes après la fin du mélange.

Dans le display inférieur, vous pouvez choisir la durée du *post-vide* en secondes.



## ALARME

Si la fonction *post-vide* est choisie, une alarme résonne automatiquement à la fin. Appuyez sur n'importe quelle touche pour l'éteindre.

## FONCTIONNEMENT

Dès que le malaxeur est installé, il est prêt à fonctionner.

16. Appuyez sur l'interrupteur général du malaxeur (E).
17. Le display supérieur affiche la vitesse de rotation en t/min et le display inférieur la durée du mélange en secondes.
18. Vous pouvez modifier les deux valeurs avec les touches **▲▼**. La vitesse peut être modifiée même lorsque la machine fonctionne.
19. Pour passer d'un display à l'autre, appuyez sur la touche **↔**. Un point à droite indique le display actif.
20. À droite du display sont allumées les icônes des fonctions que vous allez exécuter.
21. Versez dans le bol (D) les éléments que vous souhaitez mélanger. **Faites un pré-mélange des produits dans le bol même** en vous aidant d'un spatule ou activez la fonction **✂ PRÉ-MÉLANGE**.
22. Placez le bol sur la tête de fixation du malaxeur (F) en appuyant légèrement pour que l'emboîtement soit correct
23. Appuyez une fois sur le bouton **MARCHE/ARRÊT** **⊙** pour que la machine démarre un cycle.
24. Le display supérieur affiche en permanence la vitesse de rotation des pales.
25. Le display inférieur affiche la durée restante pour terminer le cycle. Tenez compte du fait qu'à la durée de *mélange* s'ajoutent les autres fonctions.
26. Vérifiez en lisant le manomètre (B) que le vide se fait bien dans le bol. Si ce n'est pas le cas, faites de légers mouvements pour qu'il s'installe bien. Continuez à tenir le bol jusqu'à ce que l'aiguille du manomètre

bouge et que le bol soit bien fixé. Puis lâchez le bol.

27. Pendant la phase de mélange, l'aiguille du manomètre doit se trouver dans la zone « VACUUM ». Lorsque le temps de mélange est écoulé, la machine s'arrête.
28. À droite du display l'icône de la fonction en cours d'exécution clignote et les fonctions déjà exécutées restent fixes.
29. Pour retirer le bol de la vis d'emboîtement de la machine, appuyez sur le bouton (C) de la vanne d'admission d'air. Le mélange est alors prêt à l'emploi.
30. Pour arrêter à tout moment le fonctionnement de la machine, maintenez appuyé le bouton **MARCHE/ARRÊT** **⊙**.

### IMPORTANT



*La machine dispose d'une pompe à vide du type « membrane » sans entretien. Lors d'un démarrage, lorsque la température ambiante est très froide, il est possible que le caoutchouc de la membrane ne soit pas assez élastique pour assurer un bon fonctionnement. C'est pourquoi nous vous recommandons si vous travaillez dans des environnements très froids de laisser le malaxeur tourner pendant 1 minute environ avant de commencer à travailler.*

## CONFIGURATIONS ENREGISTRÉES

Les configurations suivantes sont enregistrées dans Iris 2 Advanced

P1	- Mélange avec inversement de rotation.
P2	- Pré-mélange type 1 - Mélange avec inversion de rotation. - Turbo pendant 5 secondes.
P3	- Pré-vidé pendant 5 secondes. - Pré-mélange type 1 - Mélange avec inversion de rotation. - Turbo pendant 5 secondes.
P4	- Pré-vidé pendant 5 secondes. - Pré-mélange type 1 - Mélange avec inversion de rotation. - Turbo pendant 5 secondes. - Post-vidé pendant 5 secondes.

## UTILISATION DES CONFIGURATIONS ENREGISTRÉES EN MÉMOIRE

- Pour utiliser une configuration enregistrée dans la mémoire, appuyez sur la touche **P** autant de fois que nécessaire pour sélectionner le programme P1, P2, P3 ou P4 selon vos préférences.
- Appuyez sur la touche  pour voir les valeurs enregistrées.
- Appuyez sur le bouton **MARCHE/ARRÊT**  pour que la machine commence à fonctionner.

## MÉMORISER DE NOUVELLES CONFIGURATIONS

Le contrôle électronique du malaxeur Iris 2 Advanced permet d'enregistrer en mémoire jusqu'à 4 configurations différentes. Pour enregistrer une configuration, procédez comme suit :

- Sélectionnez d'abord la configuration que vous souhaitez enregistrer, comme l'indiquent les paragraphes précédents.
- Une fois les valeurs que vous souhaitez conserver définies, appuyez sur la touche **P** autant de fois que nécessaire pour choisir le programme P1, P2, P3 ou P4 dans lequel leur configuration sera enregistrée.
- Puis laissez enfoncée la touche **P** pendant plusieurs secondes. Le display clignotera une fois pour indiquer que les valeurs ont bien été enregistrées en mémoire.

## MAINTENANCE ET PROPRETÉ

Pour assurer une fiabilité optimale et une longue durée de vie de l'appareil, nous vous conseillons de :

- Nettoyer soigneusement le bol de mélange chaque fois que vous l'utilisez. Éviter les accumulations de saleté et tout obstacle gênant l'axe des hélices. Lavez également soigneusement le joint et la base de le bol pour obtenir une herméticité optimale.
- Veillez à conserver la machine et son environnement en parfait état de propreté. N'utilisez pas de solvants, ni tout autre produit inflammable.

- Remplacez régulièrement l'élément de filtrage situé dans la partie inférieure du réceptacle du bol (F) dans la machine. Pour ce faire, dévissez le filtre- et remplacez-le par un nouveau. Vous pouvez vous aider d'une clé à tube de 10 mm.



- Dans les travaux de maintenance du malaxeur, nous vous conseillons d'utiliser à tout moment des pièces de rechange MESTRA d'origine.

## PRÉCAUTIONS

- ◆ Avant de brancher l'appareil, vérifiez qu'il s'agit bien d'une prise de courant de 230 V 50/60 Hz, avec mise à la terre.
- ◆ Ne placez pas le bol sur la vis d'emboîtement de la machine avec le moteur du malaxeur en marche. Vérifiez également que l'ensemble Pales - Bol est bien correctement monté.
- ◆ Évitez que les enfants ou le personnel non spécialisé manipulent l'appareil.
- ◆ Installez le malaxeur sur une surface rigide et bien stable. Par ailleurs vérifiez que les chevilles de fixation sont bien insérées dans le mur.
- ◆ À la fin d'un cycle, attendez que le moteur de la machine s'arrête complètement avant de retirer le bol.
- ◆ Débranchez la machine du secteur pendant le nettoyage.

## CARACTÉRISTIQUES TECHNIQUES

Hauteur :	350 mm
Largeur :	155 mm
Profondeur :	205 mm
Poids :	4,8 kg
Tension :	230 V, 50/60 Hz
Puissance :	100 W
Régime	100 ~ 400 t/min
Intervalle de temps :	0 ~ 300 "