

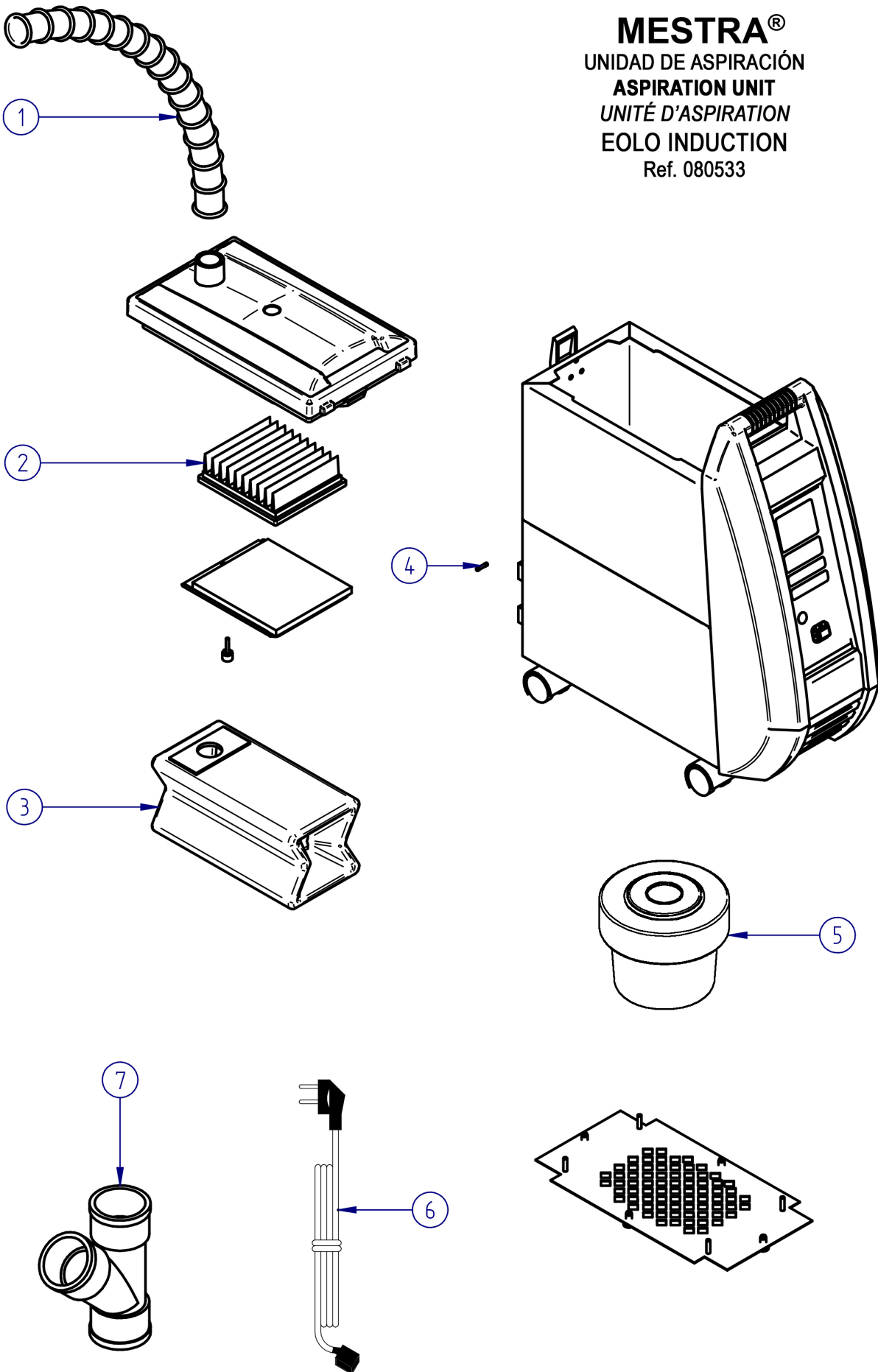

Ref. 080533

MESTRA®
UNIDAD DE ASPIRACIÓN
ASPIRATION UNIT
UNITÉ D'ASPIRATION
EOLO INDUCTION
Ref. 080533



Nº	Referencia	Descripción	Description
1	080530-04	Tubo de aspiración	Aspiration tube
2	080532-14	Microfiltro de motor	Motor micro filter
3	080531-30	Filtro de bolsa	Bag filter
4	000232	Fusible 5A	Fuse 5A
5	080533-01	Motor de aspiración	Aspiration motor
6	000250	Cable de conexión	Connection cable
7*	080530-26	Bifurcación dos puestos - Y	Two places Y-connector

* Accesorio opcional / **Optional fitting**



- | | |
|---|--|
| A | Boquilla de aspiración / Suction hole |
| B | Asa / Handle |
| C | Cierre / Lock |
| D | Tapa del filtro / Filter lid |
| E | Ruedas / Wheels |

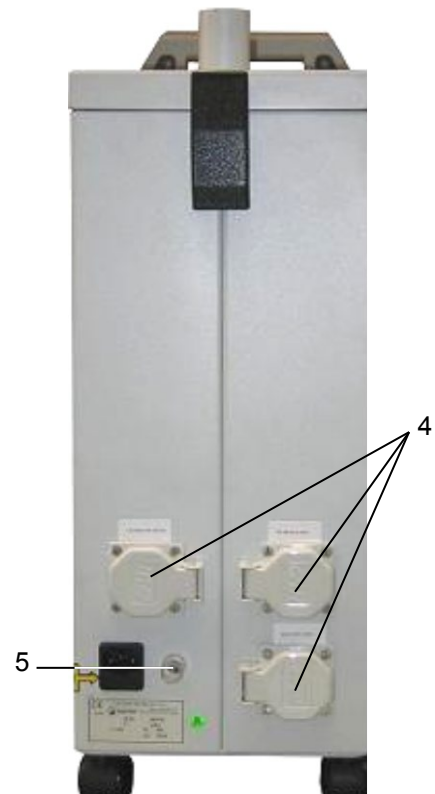
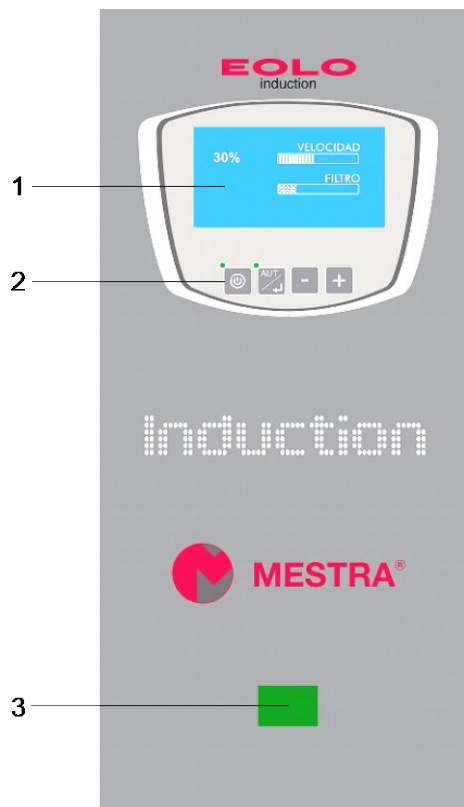

1. Display
2. Teclado / **Keyboard**
3. Interruptor general / **Main switch**
4. Tomas de corriente / **Power sockets**
5. Interruptor térmico / **Thermal switch**

La ref. 080533 EOLO INDUCTION es una práctica unidad de aspiración especialmente diseñada para su empleo dentro del sector de la prótesis dental. Permite la aspiración de óxido de aluminio, óxido de silicio, polvo de resinas, escayolas, revestimientos y, en general, cualquier tipo de material empleado en el laboratorio dental. Como características más importantes del aparato podemos señalar:

- Circuito de filtrado en tres etapas, incluyendo un filtro-bolsa, un filtro de cartucho, y un filtro de lámina en la cámara limpia.
- Indicador del nivel de llenado del filtro. Alarma de “Obstrucción / Filtro lleno”. Alarma de funcionamiento prolongado, que desconecta la unidad después de trabajar en continuo más de tres horas.
- Regulación electrónica de la potencia de aspiración.
- Posibilidad de funcionamiento en modo “automático”, sincronizando el arranque de la máquina con 2 micromotores y un chorro de arena.
- Posibilidad de funcionamiento simultáneo en dos puestos de trabajo.

Para conseguir una larga duración del aparato y unas óptimas prestaciones le recomendamos que lea con atención las siguientes instrucciones de funcionamiento.

INSTALACIÓN

1. Desembale cuidadosamente su unidad de aspiración EOLO PLUS. En el interior de los embalajes encontrará un tubo de conexión flexible de 35 mm de diámetro.
2. La máquina ha sido diseñada para su ubicación debajo de la mesa de trabajo, pero es posible situarla en cualquier otro lugar. Escoja para su emplazamiento una superficie firme, alejada de focos de calor, humedad o vibraciones.
3. Abra la tapa de filtro (D) y compruebe que el filtro-bolsa se encuentra bien colocado. Vuelva a montar la tapa.
4. Conecte el tubo de aspiración de la máquina en la boquilla de aspiración (A). Para ello, basta con presionarlo firmemente. El otro extremo del tubo puede conectarse a una astillera, chorreadora de arena, recortadora en seco, o cualquier otro dispositivo similar. En el caso de que quiera emplear la unidad de aspiración en dos puestos de trabajo simultáneamente, deberá disponer de la “*bifurcación para dos puestos (ref. 080530-26)*”, que se vende como accesorio.
5. Conecte el cable de alimentación a una toma de corriente de 230 V, 50/60 Hz provista de toma de tierra.
6. La máquina se encuentra lista para su utilización.

PANTALLA PRINCIPAL

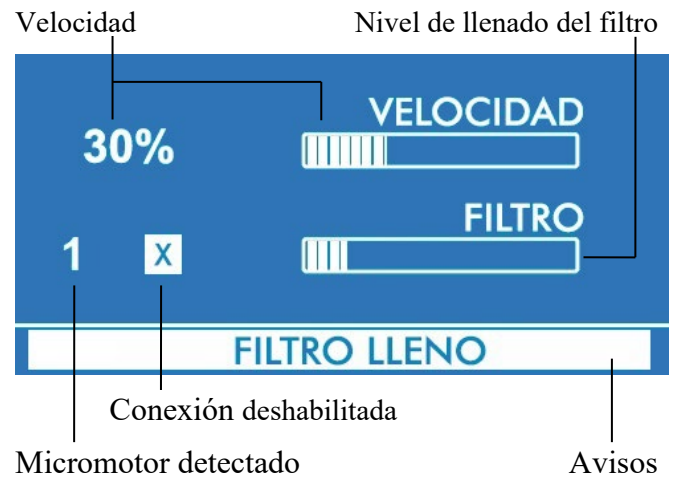

CONFIGURACIÓN DE USUARIO

1. En la pantalla inicial, mantenga pulsada la tecla .

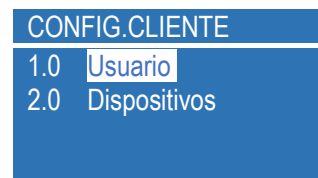

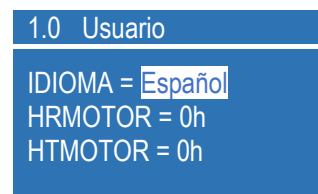

2. Vuelva a pulsar brevemente la tecla para entrar en la opción 1.0 Usuario.



3. Seleccione el idioma pulsando las teclas y .
4. Guarde su selección pulsando la tecla .

FUNCIONAMIENTO

1. Accione el interruptor general (3).
2. Pulse la tecla para seleccionar el modo Automático o Manual.
 - **Modo automático:** Se indica mediante el piloto verde encendido. En este caso la unidad de aspiración funciona sincronizada con un micromotor, de manera que, al pisar el pedal, la aspiración se pone en marcha automáticamente y permanece funcionando hasta que transcurren unos cinco segundos después de que se suelta el pedal.

- **Modo manual:** En este caso la aspiración funciona de manera continuada gobernada únicamente por la tecla .
3. El display mostrará la potencia de aspiración (de 30 a 100%). Regule la potencia actuando sobre las teclas  y .



CALIBRACIÓN PARA LA DETECCIÓN DE LOS MICROMOTORES

1. Conecte el cable de alimentación del micromotor a una de las tomas de corriente traseras, que están marcadas con los números 1, 2, 3.



Encienda el micromotor y prepárelo para que gire a 5000 rpm pero no lo ponga en marcha todavía.

2. Desde la pantalla inicial, mantenga pulsada la tecla .

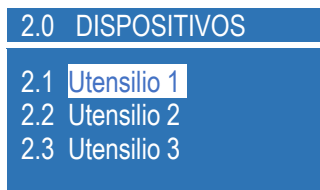

3. Pulse la tecla  para seleccionar el menú 2.0 *Dispositivos* y vuelva a pulsar brevemente la tecla .





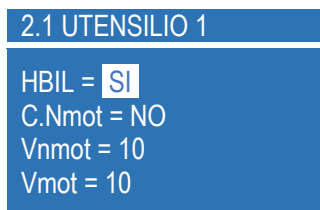

Seleccione el utensilio 1, 2 o 3 con la tecla . Pulse la tecla .

4. El parámetro “HBIL” permite habilitar (*SÍ*) o deshabilitar (*NO*) la detección automática en una de las tomas de corriente. Se recomienda deshabilitar las tomas que no se vayan a utilizar, para eliminar posibles interferencias.



5. Para calibrar un micromotor,

- acceda al parámetro “C.Nmot” con la tecla ,
- seleccione el valor *SÍ* con la tecla 
- y pulse la tecla .

6. La pantalla mostrará el mensaje “*ACTIVAR*”. Haga girar ahora el micromotor a 5000 rpm.
7. Pasados unos segundos, la pantalla mostrará el mensaje “*SOLTAR*” mientras emite una señal acústica. Detenga ahora el micromotor.
8. La aspiración se pondrá en marcha durante unos segundos y aparecerá uno de los siguientes mensajes:
- “*CAL OK*”: La calibración se ha realizado con éxito.
- “*ERROR!*”: El utensilio calibrado, probablemente, no va a detectarse correctamente de forma automática. El ruido eléctrico puede ser excesivo debido a una mala tierra o debido a que el nivel que se desea calibrar es excesivamente bajo.
9. Seleccione otro micromotor para calibrar o abandone el proceso pulsando la tecla .

DETECTOR DE LLENADO DEL FILTRO

En la pantalla principal se visualiza en todo momento un indicador del nivel de llenado de filtro.

PROTECCIONES

Si se produce una obstrucción en el tubo de aspiración, o se detecte el llenado del filtro, la aspiración se detendrá.

IMPORTANTE

El sistema de detección de filtro lleno u obstrucción ha sido concebido como una protección del motor de la unidad de aspiración ante posibles eventualidades. En ningún caso debe esperarse a que actúe el dispositivo para proceder al cambio de filtro. Periódicamente compruebe el nivel de llenado del filtro-bolsa. (Ver apartado “Sustitución de filtros” de este manual).

La unidad de aspiración cuenta también con un sistema de protección del motor que lo desconecta si funciona de continuo durante más de 2 horas. Se pretende con este dispositivo evitar daños en el motor en el caso de que, por olvido, la unidad permanezca en funcionamiento un tiempo demasiado largo. El equipo sólo permitirá aspirar si mantenemos la máquina encendida durante 15 minutos.

Las tomas de alimentación traseras permiten conectar dispositivos hasta una potencia conjunta máxima de 400 W. Si se sobrepasa esta potencia, el interruptor térmico (5) actuará desconectando el micromotor. Si se diera esta circunstancia espere unos 10 minutos antes de rearmar el interruptor térmico pulsando el botón.

SUSTITUCIÓN DE FILTROS

La unidad de aspiración EOLO PLUS dispone de un circuito de filtrado en tres etapas: la primera constituida por un filtro-bolsa; una segunda etapa con un filtro absoluto de tipo cartucho; y una tercera etapa asignada a un filtro de lámina situado en la cámara limpia. Este último filtro tiene un periodo de duración ilimitado, por lo que sólo debe cambiarse ocasionalmente, y se reserva su sustitución al Servicio Técnico. Para la limpieza y sustitución de los filtros le recomendamos:

Sustitución del filtro de cartucho:

1. Abra la tapa superior (D) de la unidad de aspiración actuando sobre el pestillo (C), y retírela, junto con el filtro-bolsa.
2. Afloje el tornillo que sujeta el marco portafiltros para acceder al filtro de cartucho. Retírelo con cuidado de que no caigan partículas de polvo sobre la boca de entrada del motor de aspiración.

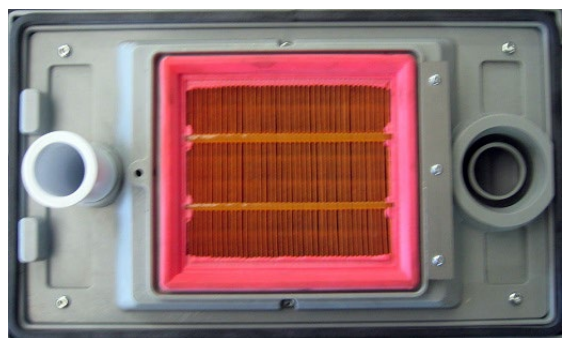
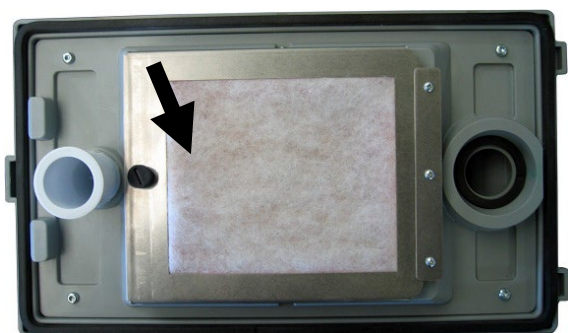

3. Coloque el nuevo filtro cartucho, y proceda a montar el resto de componentes.

El filtro cartucho no puede ser reciclado, por lo que exige siempre su sustitución. **Se recomienda proceder a la misma cada 1500 ó 2000 horas de funcionamiento de la máquina.**

Sustitución del filtro-bolsa:

1. Abra la tapa superior (D) de la unidad de aspiración actuando sobre el pestillo (C). Extraiga el filtro-bolsa junto con la tapa de la cámara de aspiración de la máquina. Realice esta operación con sumo cuidado para evitar que partículas de polvo caigan en la cámara de aspiración del aparato.
2. Presente el filtro nuevo en el interior de la cámara de aspiración. Asegúrese de que el filtro queda

encajado por encima de la argolla de la boquilla de aspiración (A), y que la base del filtro descansa sobre la bandeja inferior de la cámara de aspiración.

3. Vuelva a cerrar la tapa superior de la máquina.

MANTENIMIENTO Y LIMPIEZA

Para conseguir unas óptimas prestaciones y una larga vida útil de la máquina, le recomendamos:

- La limpieza de la carcasa exterior del aparato deberá hacerse siempre con un paño humedecido en agua jabonosa. No utilice disolventes o cualquier otro producto inflamable.
- Compruebe cada cierto tiempo el nivel de llenado del filtro-bolsa. **No espere a que actúe el dispositivo de detección de Obstrucción / Filtro lleno.**
- Periódicamente proceda a sustituir los filtros. El filtro cartucho tiene una vida estimada de unas 1500/2000 horas de funcionamiento. Utilice siempre repuestos originales MESTRA.
- Realice las operaciones de cambio de filtros con mucho cuidado, procurando ensuciar lo mínimo posible el interior la cámara de aspiración. Asegúrese de que el filtro-bolsa está bien encajado en la boquilla de aspiración (A) y que descansa sobre la bandeja inferior de la cámara de aspiración.
- En caso de sobrecarga en una toma de corriente Schuko (4) el interruptor térmico (5) actuará. Si se diera esta circunstancia espere unos segundos y vuelva a rearmarlo pulsando su botón.
- Compruebe que los tubos de aspiración en la instalación de su laboratorio no tienen pérdidas debidas a grietas, roturas, o conexiones deficientes.
- No es conveniente para el motor de aspiración que la máquina funcione en continuo durante periodos largos de tiempo (superiores a 2 horas). En cualquier caso, la máquina cuenta con un dispositivo de protección ante esta eventualidad.

PRECAUCIONES

- Antes de conectar el aparato asegúrese de que se trata de una toma de corriente a 230 V, 50/60 Hz dotada de tierra.
- No conecte en una toma Schuko micromotores u otros dispositivos con un consumo superior a los 400 W.
- No permita que niños o personal no cualificado manipulen el aparato.
- Elija para la ubicación de la unidad de aspiración una superficie rígida y bien nivelada.
- No abra la tapa superior de la unidad de aspiración cuando la máquina se encuentra funcionando.
- Durante las tareas de limpieza de la máquina y sustitución de filtros, escobillas o motor, desconéctela de la red.

CARACTERÍSTICAS TÉCNICAS

Tensión de alimentación:	230 V, 50/60 Hz
Potencia:	750 W
Alto:	585 mm
Ancho:	210 mm
Fondo:	500 mm
Peso:	17 kg

DECLARACIÓN DE CONFORMIDAD UE

La empresa Talleres Mestraitua S.L. con domicilio social:

Txori-erri Etorbidea, 60
48150 Sondika - Bilbao - España

por la presente declara que el producto

Unidad de aspiración Eolo Plus ref. 080533

cumple con los requisitos de las siguientes directivas:

2014/35/UE (baja tensión)

2014/30/UE (compatibilidad electromagnética)

2006/42/CE (seguridad en máquinas)



Ignacio Mestraitua
Director Gerente
Sondika, 20.04.2023

The Ref. 080532 EOLO EOLO INDUCTION is a practical aspiration unit specially designed to be used within the field of dental prosthesis. It allows the aspiration of aluminium oxide, silicon oxide, resin dust, plasters, and investments and, in general, any material used in the dental lab. The unit's most important features are the following:

- Three-stage filtering circuit, including a filter-bag, a cartridge-filter and a plate-filter in the clean chamber.
- Indicator of the filter's filling level. "Obstruction/Filter Full" alarm. Long operation alarm, which disconnects the unit after operating continuously for more than three hours.
- Electronic regulation of aspiration power.
- Possibility of "automatic" mode operation, synchronizing the machine's start up with 2 micromotors and a sand blast.
- Possibility of simultaneous operation in two working places.

In order to achieve the unit's optimal performance and a long working life, we strongly recommend to read carefully the following operating instructions.

INSTALLATION

1. Carefully unpack your EOLO PLUS aspiration unit. You will find a Ø 35 mm flexible connecting hose inside the packing.
2. The machine has been designed to operate under the workbench, but it can be placed anywhere else. Choose a firm surface to place it, far from heat sources, damp or vibrations.
3. Open the filter lid (D) and make sure the filter-bag is correctly placed. Close the lid again.
4. Connect the unit's aspiration hose to the aspiration nozzle (A). To do this, simply press it firmly. The other end of the hose can be connected to a micromotor, sand blast, dry trimmer or any other similar device. In case you want to use the aspiration unit in two working places simultaneously, you need a "T junction for two working places (ref. 080530-26)", supplied as an accessory.
5. Connect the power cord to a grounded 230 V, 50/60 Hz power source.
6. The unit is ready to be operated.

MAIN DISPLAY

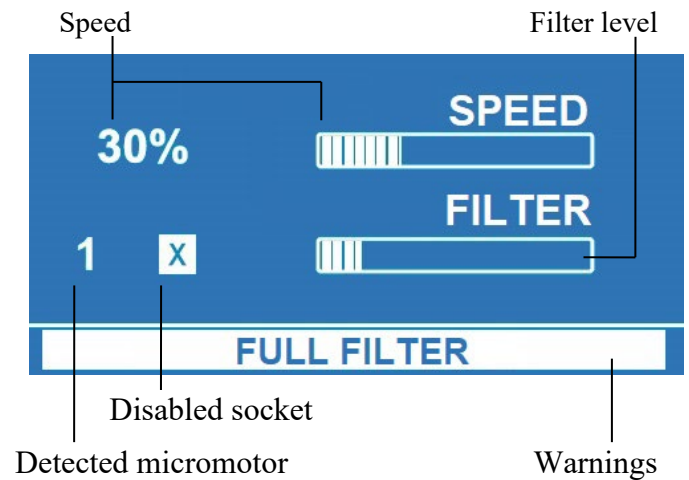

USER CONFIGURATION

1. On the home screen, hold down the key .

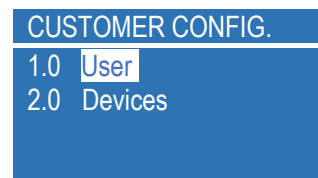

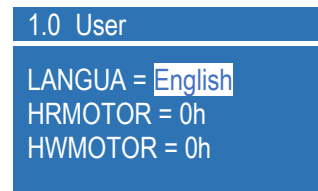

2. Briefly press the key again to enter option 1.0 User.



3. Select the language by pressing the keys y .
4. Save your selection by pressing the key .

OPERATION

1. Activate the main switch (3).
2. Press the key to select *Automatic* or *Manual* mode.
 - **Automatic mode:** It is indicated by the green light on. In this case, the suction unit works synchronized with a micromotor, so that when you step on the pedal, the suction starts automatically and remains running until about five seconds have elapsed after the pedal is released.
 - **Manual mode:** In this case, the suction works continuously governed only by the key .

- The display will show the suction power (from 30 to 100%). Adjust the power acting on the keys  and .



CALIBRATION FOR THE DETECTION OF MICROMOTORS

- Connect the power cable of the micromotor to one of the rear power sockets, which are marked with numbers 1, 2, 3.



Turn on the micromotor and set it to spin at 5000rpm but don't start it yet.

- From the home screen, press and hold the key .



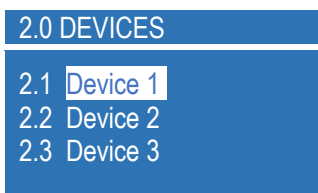



- Press the key  to select the menu 2.0 Devices and briefly press the key  again.

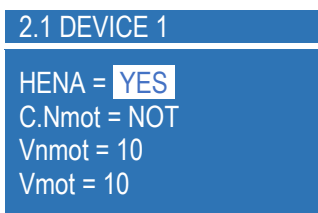

Select device 1, 2 or 3 with the key . Press the key .

- The "HENA" parameter allows enabling (YES) or disabling (NOT) the automatic detection in one of the sockets. It is recommended to disable the sockets that are not going to be used, to eliminate possible interference.



- To calibrate a micromotor,
 - access the parameter "C.Nmot" with the key ,
 - select the value YES with the key 
 - and press the key .
- The display will show the message "ACTIVATE". Now run the micromotor at 5000 rpm.
- After a few seconds, the display will show the message "RELEASE" while emitting an acoustic signal. Now stop the micromotor.

- The aspiration will start for a few seconds and one of the following messages will appear:

"CAL OK": Calibration is successful.

"ERROR!": The calibrated utensil will probably not be correctly detected automatically. Electrical noise can be excessive due to a bad ground or because the level to be calibrated is too low.

- Select another micromotor to calibrate or abandon the process by pressing the key .

FILTER FILL DETECTOR

An indicator of the filter fill level is displayed at all times on the main screen.

PROTECTIONS

If an obstruction occurs in the suction tube, or if the filter is full, the suction will stop.

IMPORTANT

The full or clogged filter detection system has been conceived as a protection for the motor of the suction unit against possible eventualities. In no case should you wait for the device to act before proceeding to change the filter. Periodically check the fill level of the filter-bag. (See section "Replacement of filters" of this manual).

The suction unit also has a motor protection system that disconnects it if it works continuously for more than 2 hours. This device is intended to prevent damage to the motor in the event that, due to forgetfulness, the unit remains in operation for too long a time. The equipment will only allow vacuuming if we keep the machine on for 15 minutes.

The rear power sockets allow devices to be connected up to a maximum combined power of 400 W. If this power is exceeded, the thermal switch (5) will act, disconnecting the micromotor. If this circumstance occurs, wait about 10 minutes before resetting the thermal switch by pressing the button.

REPLACEMENT OF FILTERS

The EOLO PLUS suction unit has a filter circuit in three stages: the first consists of a filter-bag; a second stage with a cartridge-type absolute filter; and a third stage assigned to a sheet filter located in the clean chamber. This last filter has an unlimited duration, so it should only be changed occasionally, and its replacement is reserved for the Technical Service. To clean and replace the filters we recommend:

Replacing the cartridge filter:

1. Open the upper cover (D) of the suction unit by acting on the latch (C), and remove it, together with the filter-bag.
2. Loosen the screw holding the filter holder frame to access the cartridge filter. Remove it carefully so that no dust particles fall on the inlet of the vacuum motor

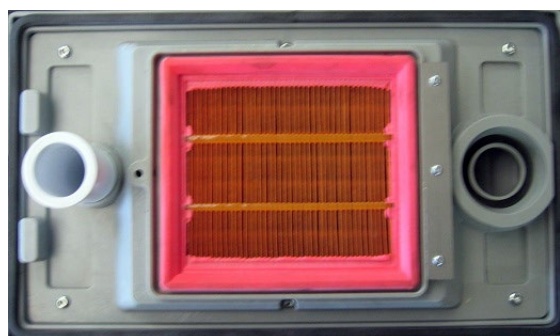
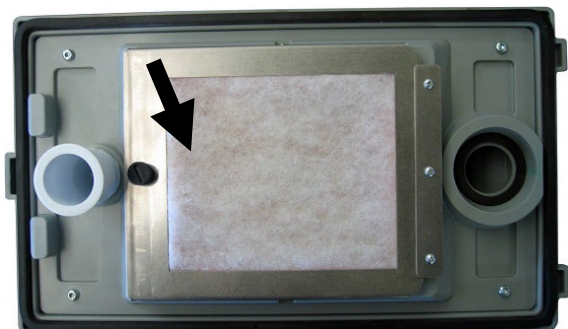

3. Place the new cartridge filter, and proceed to assemble the rest of the components.

The cartridge filter cannot be recycled, so it always requires its replacement. **It is recommended to proceed to the same every 1500 or 2000 hours of operation of the machine.**

Replacing the filter-bag:

1. Open the upper cover (D) of the suction unit by acting on the latch (C). Remove the filter-bag together with the cover of the suction chamber of the machine. Carry out this operation very carefully to prevent dust particles from falling into the suction chamber of the appliance.
2. Present the new filter inside the suction chamber. Make sure the filter fits over the squeegee ring (A), and the filter base rests on the bottom tray of the vac chamber.
3. Close the top cover of the machine again.

MAINTENANCE AND CLEANING

To achieve optimal performance and a long machine life, we recommend:

- Cleaning the outer casing of the appliance should always be done with a cloth dampened in soapy water. Do not use solvents or any other flammable product.
- Check from time to time the filling level of the filter-bag. **Do not wait for the Obstruction / Filter Full detection device to activate.**
- Periodically proceed to replace the filters. The cartridge filter has an estimated life of about 1500/2000 operating hours. Always use original MESTRA spare parts.
- Carry out the filter change operations very carefully, trying to dirty the inside of the suction chamber as little as possible. Make sure that the filter-bag is well seated in the suction nozzle (A) and that it rests on the lower tray of the suction chamber.
- In the event of an overload in a Schuko socket (4) the thermal switch (5) will actuate. If this circumstance occurs, wait a few seconds and reset it by pressing its button.
- Check that the suction tubes in your laboratory installation do not have leaks due to cracks, breaks, or poor connections.
- It is not convenient for the suction motor for the machine to work continuously for long periods of time (over 2 hours). In any case, the machine has a protection device against this eventuality.

PRECAUTIONS

- Before connecting the appliance, make sure that it is a 230 V, 50/60 Hz socket with earth.
- Do not connect micromotors or other devices with a consumption greater than 400 W to a Schuko socket.
- Do not allow children or unqualified personnel to handle the appliance.
- Choose a rigid and well-leveled surface for the location of the suction unit.
- Do not open the top cover of the suction unit when the machine is running.
- During the tasks of cleaning the machine and replacing filters, brushes or motor, disconnect it from the network.

TECHNICAL SPECIFICATIONS

Voltage:	230 V, 50/60 Hz
Power:	750 W
Height:	585 mm
Width:	200 mm
Depth:	485 mm
Weight:	17 kg

EU DECLARATION OF CONFORMITY

The firm **Talleres Mestraitua S.L.**

with social address: Txori-erri Etorbidea, 60
48150 Sondika - Bilbao - Spain

Hereby declares that the product

Unidad de aspiración Eolo Induction Ref. 080533

Meets the requirements set out in the following
directives:

2014/35/UE (low tension)

2014/30/UE (electro magnetic compatibility)

2006/42/CE (machinery safety)



Ignacio Mestraitua
Director Gerente
Sondika, 20.04.2023



MESTRA[®]

Your trusted brand

Talleres Mestraitua S.L.

Txori-erri Etorbidea, 60

T: (+34)944530388 - F: (+34)944711725

info@mestra.es - www.mestra.es

48150 SONDIKA - BILBAO - ESPAÑA