



Taille-plâtre
toile émeri Réf. 080097



Taille-plâtre
diamant Réf. 080098



Taille-plâtre
sec toile émeri Réf. 080099



ATTENTION

Les disques diamant sont très sensibles à la chaleur : ne pas découper ni retoucher les revêtements ou pièces métalliques.

Accessoires

- 1 Réf. 080097-08 (5 u.) Disque scratch papier de verre grain 80 standard
- 2 Réf. 080097-09 (5 u.) Disque scratch papier de verre grain 120 fin
- 3 Réf. 080098-01 (1 u.) Disque Diamant

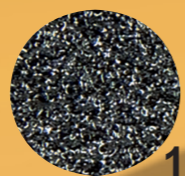

1

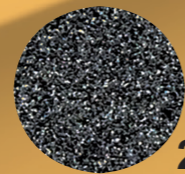

2

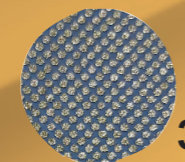

3

Hauteur	340 mm
Largeur	285 mm
Fond	385 mm
Poids	4,9 kg
Puissance	1.600 W
Diamètre abrasif	235 mm
T/ min.	3.000 rpm.

*Le fabricant se réserve le droit de modifications sans préavis.

Distributeur :



Taille-plâtre Serantes



TALLERES MESTRAITUA S.L.
Txori-Erri Etorbidea, 60
Tlf. +34 944 530 388* Fax: +34 944 711 725
E-mail: info@mestra.es
48150 SONDIKA - BILBAO - (ESPAÑA)
www.mestra.es (+ de 1.000 références dans notre catalogue)

Suivez-nous dans nos réseaux sociaux!
www.mestra.es



LA VALEUR DE L'EXPÉRIENCE

1968 représente une date très importante pour notre entreprise. Après plus de 25 ans de fabrication d'outils pour le Laboratoire Dentaire, **MESTRA** lance sa première machine : Taille-plâtre. Depuis lors, nous avons investi dans le développement de nos produits beaucoup de travail, d'illusions, de fatigue... Aujourd'hui, nous sentons que cet effort en valait la peine, car il nous permet de présenter notre gamme complète de taille-plâtre : trois modèles différents spécialement conçus pour répondre aux exigences de tout prothésiste dentaire.

Au cours de ces presque 50 années, nous avons acquis beaucoup de savoir-faire et ça se voit : ça se voit dans le design des machines, ça se voit dans la sécurité, ça se voit dans le fonctionnement... Nous osons dire que notre gamme de taille-plâtre fait partie des plus complètes et des plus abouties du marché. Nous sommes conscients qu'une affirmation aussi catégorique doit être dûment argumentée. C'est pourquoi nous vous invitons à découvrir dans cette brochure les raisons objectives qui nous incitent à le croire.

LA SÉCURITÉ AVANT TOUT



La sécurité a été la prémisse centrale du développement de notre gamme de taille-plâtre. Nos ingénieurs sont conscients qu'il s'agit d'un gros disque très abrasif, entraîné par un puissant moteur tournant à 3.000 tr/min. C'est quelque chose de conséquent. Les choses se compliquent encore si l'on tient compte de la présence d'eau. C'est la raison qui nous a conduit à adopter des mesures de sécurité rigoureuses, tant sur le plan actif que passif :

Sécurité active

1. Frein moteur qui fonctionne même en cas de coupure de courant, arrêtant le disque en seulement 3 secondes. Lors des tests de fiabilité effectués par **MESTRA**, le frein résiste sans problème à plus de 50 000 sollicitations.
2. Interrupteur de sécurité à tension zéro, qui évite les accidents dus à un démarrage intempestif en cas de panne de courant.

Sécurité passive

1. Le circuit d'eau complètement isolé. La conception de la machine a été conçue pour que la conduction de l'eau passe par un chemin différent de celui de l'installation électrique. Cela empêche les éléments électriques de se mouiller en cas de fuites d'eau.

L'ERGONOMIE



La façon dont vous travaillez influence grandement la qualité finale de la taille du modèle. Pour cette raison, en concevant des machines au fonctionnement agréable et confortable, nous garantissons également un travail de qualité.

1. Les dimensions de la fenêtre de travail et de la table sont extraordinairement généreuses, évitant les inconvénients causés par les espaces étroits. Il est possible de soutenir le modèle confortablement avec les deux mains sans problèmes
2. Le disque abrasif est facilement accessible par une porte à charnière à ouverture rapide. Les opérations d'entretien, de nettoyage et de changement de disque s'effectuent avec une simplicité surprenante. Il est possible de "mettre un nouveau disque" en quelques secondes seulement. De plus, le disque l'abrasif se décline en 80 ou 120 gros grain, grain fin.
3. Le cœur de la machine est un moteur d'une puissance plus que suffisante pour tailler le modèle avec une pression minimale.

LA DOUCEUR DANS LE FONCTIONNEMENT

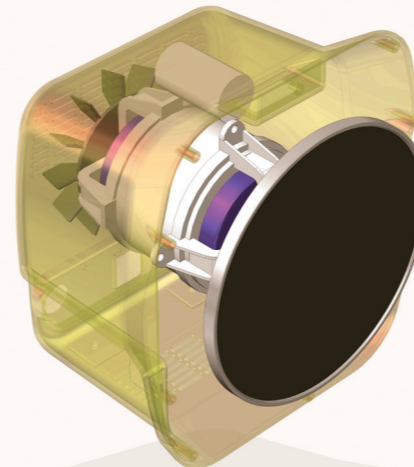

« Principe de conservation du moment angulaire ». Par ce nom compliqué, nos ingénieurs se réfèrent au principe physique qui permet à nos taille-lâtre de tourner si facilement. Fondamentalement, plus la masse et le diamètre d'un disque en rotation sont grands, plus sa tendance à maintenir son axe de rotation stable est grande. Ce principe est largement utilisé pour stabiliser les navires, les machines, les turbines... voire les bâtiments. Tapez simplement "stabilisateur gyroscopique" dans le portail vidéo populaire www.youtube.com pour comprendre avec de multiples exemples de quoi nous parlons.

L'utilisation d'un disque abrasif robuste confère à nos machines une stabilité de rotation inégalée, en raison du moment angulaire élevé généré. Cela se traduit par une douceur et une "rotation parfaite" que les disques fabriqués à partir d'une simple tôle ne peuvent pas atteindre.

Tous nos disques sont équilibrés individuellement conformément à la rigoureuse norme ISO-1940/2953, la même qui est utilisée, par exemple, pour l'équilibrage des turbines et des jets d'aviation. La tolérance admise est de 0,1 gr/mm. La combinaison d'une masse élevée (grand moment cinétique) et d'un équilibre ajusté produit un fonctionnement étonnamment doux et silencieux.

NETTOYAGE

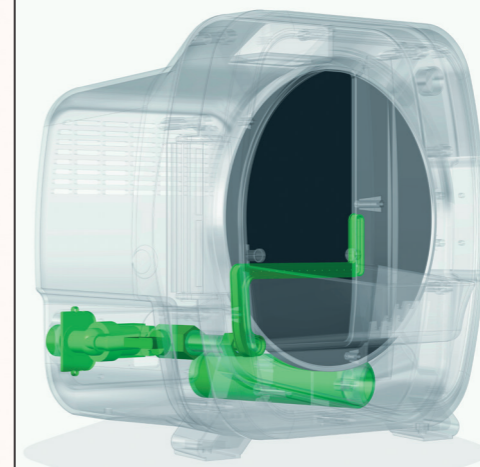

Le circuit de nettoyage des disques mérite une attention particulière : le gicleur et l'évacuation d'eau doivent être soigneusement calculés pour obtenir un fonctionnement efficace de la machine. C'est un point où nos ingénieurs ont eu l'occasion de briller particulièrement. En partie grâce à la vaste expérience de **MESTRA** dans la conception et la construction de taille-plâtre.

Il s'agit d'obtenir un bon balayage de la saleté, mais en même temps d'éviter les éclaboussures d'eau gênantes. Notre gamme de taille-plâtre est parvenue à combiner ces deux objectifs de manière extrêmement efficace.

ENVIRONNEMENT



Pour **MESTRA**, la qualité a toujours été un engagement ferme envers le client. Nous sommes convaincus que le soin que nous mettons à prendre soin de la qualité de notre produit est le secret de la place que nous occupons sur le marché depuis plus de **75 ans**. Le binôme Qualité-Environnement est notre engagement pour l'avenir.

- 1) Les finitions et la qualité de construction de notre gamme de taille-plâtre sont les mêmes qui caractérisent la marque **MESTRA**. Bien entendu, toutes nos machines bénéficient de la garantie **MESTRA**, une garantie qui donne sécurité et confiance au client.
- 2) Les matériaux utilisés dans la construction sont respectueux de l'environnement. L'utilisation d'un châssis en plastique haute résistance ou en aluminium en est la preuve : ce sont d'abord des matériaux recyclables. De plus, leur empreinte carbone est très faible, ainsi que sa toxicité.
- 3) Le moteur électrique a été conçu et construit selon des normes d'efficacité énergétique rigoureuses. Prendre soin de l'environnement doit également tenir compte de ces détails.
- 4) Le circuit d'eau a été conçu pour atteindre une efficacité élevée avec une consommation d'eau minimale. L'eau est également une ressource rare sur notre planète qui doit être utilisée de manière rationnelle.