

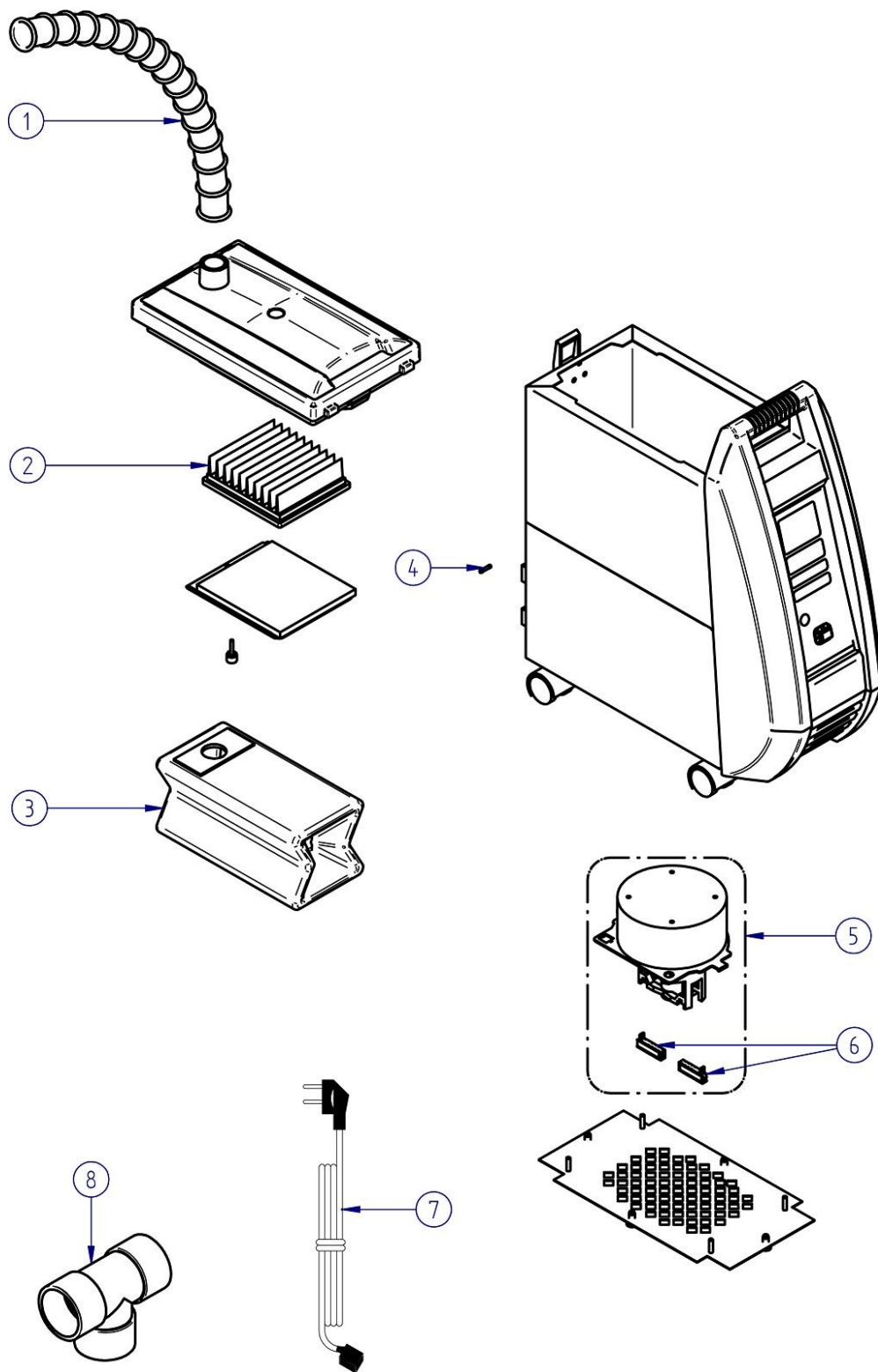

Ref. 080532

ES.....	5	Manual original
EN.....	10	
FR.....	15	
DE.....	20	



Nº	Referencia	Descripción	Description	Description
1	080530-04	Tubo de aspiración	Aspiration tube	Tube d'aspiration
2	080532-14	Microfiltro de motor	Motor micro filter	Micro-filtre moteur
3	080531-30	Filtro de bolsa	Bag filter	Sac d'aspiration
4	000232	Fusible 5A	Fuse 5A	Fusible 5A
5	080532-22	Conjunto motor de aspiración	Aspiration motor kit	Ensemble moteur d'aspiration
6	080530-27	Escobilla de motor (1 U.)	Motor brush (1 U.)	Charbons (1 U.)
7	000250	Cable de conexión	Connection cable	Câble d'aspiration
8*	080530-26	Bifurcación dos puestos	Two places Y-connector	Bifurcation d'aspiration

* Accesorio opcional / **Optional fitting** / *Accessoire optionnel*



- | | |
|---|---|
| A | Boquilla de aspiración / Suction hole / <i>Entrée d'aspiration</i> / Saugmundstück |
| B | Asa / Handle / <i>Poignée</i> / Griff |
| C | Cierre / Lock / Riegel zur / <i>Fermeture</i> / Deckelöffnung |
| D | Tapa del filtro / Filter lid / <i>Couvercle du filtre</i> / Filterdeckel |
| E | Ruedas / Wheels / <i>Roulettes</i> / Rollen |



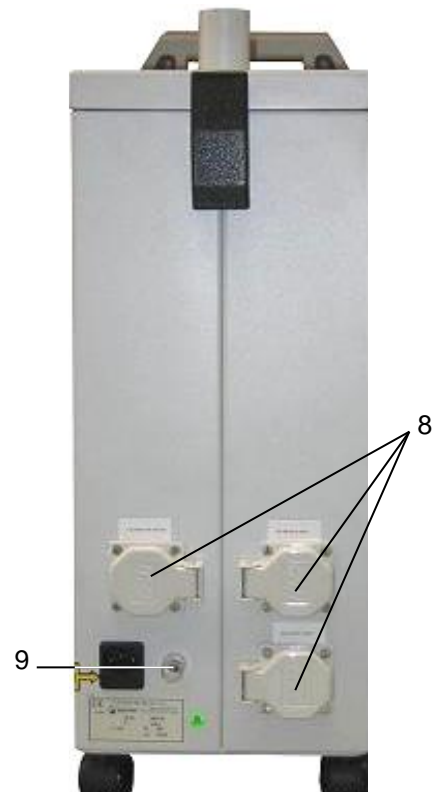
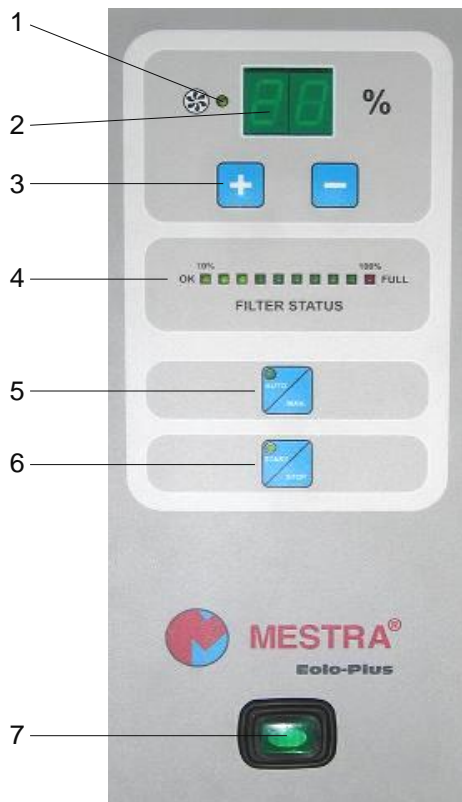

1. Piloto de aspiración / **Suction pilot** / *Pilote d'aspiration* / *Leuchtanzeige*
2. Display
3. +/-
4. Indicador de estado del filtro / **Filter state indicator** / *Témoin de remplissage filtre* / *Filterfüllstandsanzeige*
5. Automático-manual / **Automatic-manual** / *Automatique-Manuel* / *Automatik-Manuell*
6. Marcha-paro / **Start-stop** / *Marche-Arrêt* / *Start-Stopp*
7. Interruptor general / **Main switch** / *Interrupteur général* / *Hauptschalter*
8. Tomas de corriente / **Power sockets** / *Prises de courant* / *Versorgungsstecker Schuko*
9. Interruptor térmico / **Thermal switch** / *Interrupteur thermique* / *Thermischer Sicherungsautomat*

La ref. 080532 EOLO PLUS, es una práctica unidad de aspiración especialmente diseñada para su empleo dentro del sector de la prótesis dental. Permite la aspiración de óxido de aluminio, óxido de silicio, polvo de resinas, escayolas, revestimientos y, en general, cualquier tipo de material empleado en el laboratorio dental. Como características más importantes del aparato podemos señalar:

- Circuito de filtrado en tres etapas, incluyendo un filtro-bolsa, un filtro de cartucho, y un filtro de lámina en la cámara limpia.
- Indicador del nivel de llenado del filtro. Alarma de “Obstrucción / Filtro lleno”. Alarma de funcionamiento prolongado, que desconecta la unidad después de trabajar en continuo más de tres horas.
- Regulación electrónica de la potencia de aspiración.
- Posibilidad de funcionamiento en modo “automático”, sincronizando el arranque de la máquina con 2 micromotores y un chorro de arena.
- Posibilidad de funcionamiento simultáneo en dos puestos de trabajo.

Para conseguir una larga duración del aparato y unas óptimas prestaciones le recomendamos que lea con atención las siguientes instrucciones de funcionamiento.

INSTALACIÓN

1. Desembale cuidadosamente su unidad de aspiración EOLO PLUS. En el interior de los embalajes encontrará un tubo de conexión flexible de 35 mm de diámetro.
2. La máquina ha sido diseñada para su ubicación debajo de la mesa de trabajo, pero es posible situarla en cualquier otro lugar. Escoja para su emplazamiento una superficie firme, alejada de focos de calor, humedad o vibraciones.
3. Abra la tapa de filtro (D) y compruebe que el filtro-bolsa se encuentra bien colocado. Vuelva a montar la tapa.
4. Conecte el tubo de aspiración de la máquina en la boquilla de aspiración (A). Para ello, basta con presionarlo firmemente. El otro extremo del tubo puede conectarse a un astillero, chorreadora de arena, recortadora en seco, o cualquier otro dispositivo similar. En el caso de que quiera emplear la unidad de aspiración en dos puestos de trabajo simultáneamente, deberá disponer de la “*bifurcación para dos puestos (ref. 080530-26)*”, que se vende como accesorio.
5. Conecte el cable de alimentación a una toma de corriente de 230 V, 50/60 Hz provista de toma de tierra.
6. La máquina se encuentra lista para su utilización.

FUNCIONAMIENTO

La unidad de aspiración tiene dos modos de funcionamiento:

- **Modo manual:** En este caso la aspiración funciona de manera continuada gobernada únicamente por la tecla [START/STOP].
- **Modo automático:** En este caso la unidad de aspiración funciona sincronizada con un micromotor, de manera que al pisar el pedal, la aspiración se pone en marcha automáticamente y permanece funcionando hasta que transcurren unos cinco segundos después de que se suelta el pedal.

La selección entre los dos modos de funcionamiento se realiza mediante la tecla [AUTO/MAN.] situada en el pupitre de mando de la máquina. Para poner en funcionamiento la unidad de aspiración proceda de la siguiente manera:

1. Accione el interruptor general (7).
2. El display (2) mostrará la potencia de aspiración (de 45 a 99%).
3. Seleccione el modo de funcionamiento que desea accionando la tecla [AUTO/MAN.].
4. Si selecciona el modo “*manual*” (lamparita indicadora apagada), el motor de la aspiradora se pondrá inmediatamente en marcha.
5. Si selecciona el modo “*automático*” (lamparita indicadora iluminada) la máquina permanece en Stand-by hasta que se accione el pedal del micromotor que se encuentre conectado a la base correspondiente de la unidad de aspiración. Al hacerlo, la unidad de aspiración se pondrá en marcha y permanecerá en funcionamiento hasta unos cinco segundos después de haber soltado el pedal de mando de estas máquinas.
6. Durante el funcionamiento de la unidad de aspiración es posible regular la potencia del motor en un rango comprendido entre el 45 y el 99 %, actuando sobre las teclas [+/-].

Cada vez que se produzca una obstrucción en el tubo de aspiración, o se detecte el llenado del filtro, la aspiración se detendrá iluminándose el piloto LED rojo (4) de manera intermitente. Si se estaba trabajando de manera automática, hasta que no se detecte que el filtro está bien, la aspiración no se pondrá de nuevo en marcha aunque funcione el micromotor. Si se estaba trabajando de manera manual la aspiración se detiene apagándose el LED. Para volver a poner en marcha la aspiración habrá que volver a pulsar la tecla de [START/STOP]. Si al cabo del tiempo de cegado no se detecta que el filtro está bien la aspiración se detendrá de nuevo.

IMPORTANTE

El sistema de detección de filtro lleno u obstrucción ha sido concebido como una protección del motor de la unidad de aspiración ante posibles eventualidades. En ningún caso debe esperarse a que actúe el dispositivo para proceder al cambio de filtro. Periódicamente compruebe el nivel de llenado del filtro-bolsa. (Ver apartado “Sustitución de filtros” de éste manual).

La unidad de aspiración cuenta también con un sistema de protección del motor que lo desconecta si funciona de continuo durante más de 3 horas. En este caso permanecerá parada durante 1 hora. Se pretende con este dispositivo evitar daños en el motor en el caso de que, por olvido, la unidad permanezca en funcionamiento un tiempo demasiado largo. Esta situación se indica mediante el parpadeo del piloto LED de aspiración (1). El equipo sólo permitirá aspirar si apagamos y volvemos a encender el interruptor general (7).

El dispositivo de arranque automático permite la conexión de un chorro de arena hasta un máximo de 400 W. Si se sobrepasa esta potencia, el interruptor térmico (9) actuará desconectando el micromotor. Si se diera esta circunstancia espere unos 10 minutos antes de rearmar el interruptor térmico pulsando el botón.

AUTOCALIBRACIÓN PARA LA DETECCIÓN DE LOS MICROMOTORES

1. Para ajustar la detección de los micromotores encender el aparato y pulsar simultáneamente las teclas [AUTO/MAN.] y [START/STOP] durante 5 segundos hasta que aparezca el mensaje ‘1-’, que indica la salida que se va a ajustar. Para seleccionar otra salida (2- ó 3-) pulsar la tecla [AUTO/MAN.].
2. Una vez seleccionada la salida a la que está conectado el micromotor que se va a calibrar, mantener pulsado el pedal del micromotor al mínimo de revoluciones. Pulsar la tecla [AUTO/MAN.] durante 2 segundos para comenzar la autocalibración.
3. Si la autocalibración finaliza con éxito aparecerá el mensaje ‘P1’, ‘P2’ ó ‘P3’.
4. Pulsando [AUTO/MAN.] se pasa a la calibración de la siguiente salida. O al fin de la calibración.
5. Para abandonar la calibración en cualquier momento pulsar la tecla [START/STOP].

SUSTITUCIÓN DE FILTROS

La unidad de aspiración EOLO PLUS dispone de un circuito de filtrado en tres etapas: la primera constituida por un filtro-bolsa; una segunda etapa con un filtro absoluto de tipo cartucho; y una tercera etapa asignada a un filtro de lámina situado en la cámara limpia. Este último filtro tiene un periodo de duración ilimitado, por lo que sólo debe cambiarse ocasionalmente, y se reserva su sustitución al Servicio Técnico. Para la limpieza y sustitución de los filtros le recomendamos:

Sustitución del filtro-bolsa:

1. Abra la tapa superior (D) de la unidad de aspiración actuando sobre el pestillo (C). Extraiga el filtro-bolsa junto con la tapa de la cámara de aspiración de la máquina. Realice esta operación con sumo cuidado para evitar que partículas de polvo caigan en la cámara de aspiración del aparato.
2. Presente el filtro nuevo en el interior de la cámara de aspiración. Asegúrese de que el filtro queda encajado por encima de la argolla de la boquilla de aspiración (A), y que la base del filtro descansa sobre la bandeja inferior de la cámara de aspiración.
3. Vuelva a cerrar la tapa superior de la máquina.

Sustitución del filtro de cartucho:

1. Abra la tapa superior (D) de la unidad de aspiración actuando sobre el pestillo (C), y retírela, junto con el filtro-bolsa.
2. Afloje el tornillo que sujeta el marco portafiltros para acceder al filtro de cartucho. Retírelo con cuidado de que no caigan partículas de polvo sobre la boca de entrada del motor de aspiración.

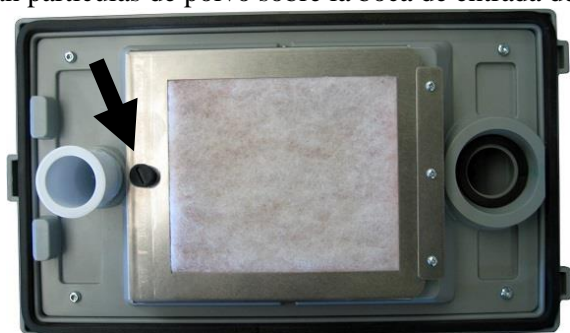

3. Coloque el nuevo filtro cartucho, y proceda a montar el resto de componentes.

El filtro cartucho no puede ser reciclado, por lo que exige siempre su sustitución. **Se recomienda proceder a la misma cada 1500 ó 2000 horas de funcionamiento de la máquina.**

MANTENIMIENTO DE LAS ESCOBILLAS DEL MOTOR

Junto con su nueva unidad de aspiración Eolo Plus, usted ha recibido dos escobillas de recambio para el motor. La máquina dispone de un motor que gira a 16000 rpm, lo que hace que las escobillas del mismo se desgasten considerablemente y sea necesario el cambio de escobillas periódico.

Tras 1000 h de trabajo, el control electrónico de la máquina mostrará el mensaje 'br', que indica que es el momento de cambiar las escobillas. Para ello, proceda de la siguiente manera:

1. Desconecte el aparato de la toma de corriente.
2. Afloje los 6 tornillos de la tapa inferior de la máquina y retírela. Tendrá acceso al motor.
3. Suelte los 4 tornillos que sujetan las escobillas (10).

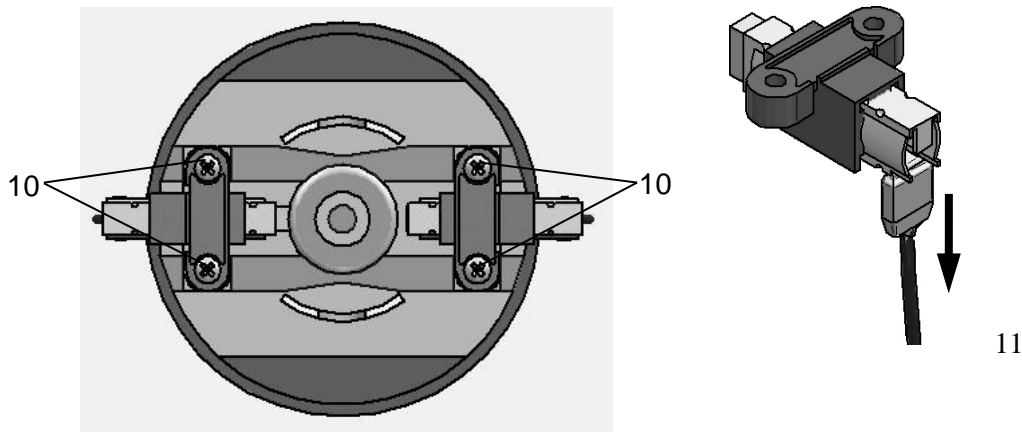

4. Retire las escobillas y desconecte los cables (11).
5. Separe las partes metálicas de las escobillas de las partes de plástico (12).

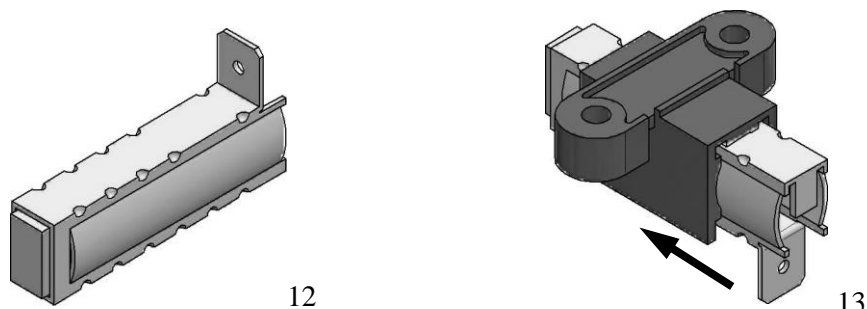

6. Coloque las escobillas nuevas en las partes de plástico (13).
7. Conecte los cables a las escobillas nuevas (14).

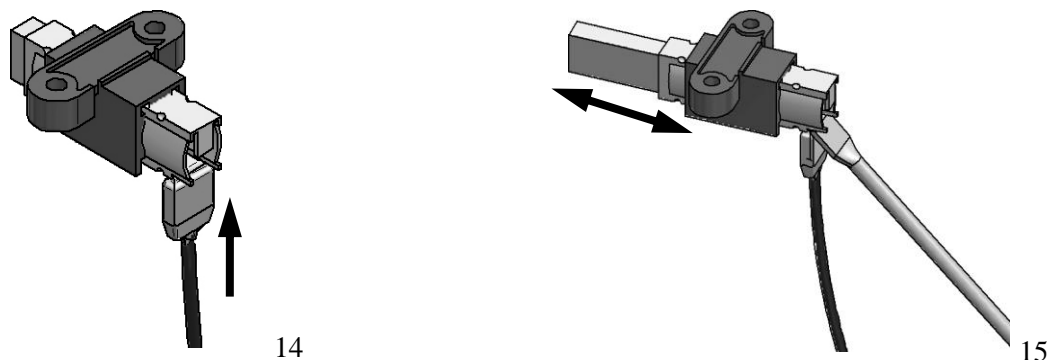

8. Con un destornillador, empuje la parte gris de las escobillas para hacerlas salir de su alojamiento (15).
9. Coloque las escobillas nuevas en el motor y sujételas con los 4 tornillos (10).
10. Cierre la tapa inferior y haga una prueba de funcionamiento.
11. Para reiniciar el contador de horas restantes para el cambio de escobillas, pulse simultáneamente las teclas [AUTO/MAN] y [-] durante 5 segundos. Verá cómo el valor empieza a parpadear y al cabo de otros dos segundos aproximadamente se reinicia el contador y desaparecerá el aviso de cambio de escobillas.

NOTA: Cuando aparece el mensaje de cambio de escobillas 'br', para continuar trabajando deberá apagar y volver a encender el aparato. El mensaje se mantendrá para recordarle que debe cambiar las escobillas lo antes posible.

MANTENIMIENTO DEL MOTOR DE ASPIRACIÓN

Tras 1600 h de trabajo, el control electrónico de la máquina mostrará el mensaje 'En', que indica que es el momento de cambiar el motor de aspiración. Para ello, proceda de la siguiente manera:

1. Desconecte el aparato de la toma de corriente.
2. Tire de los 4 pines de la tapa inferior de la máquina (16) y retírela. Tendrá acceso al motor.

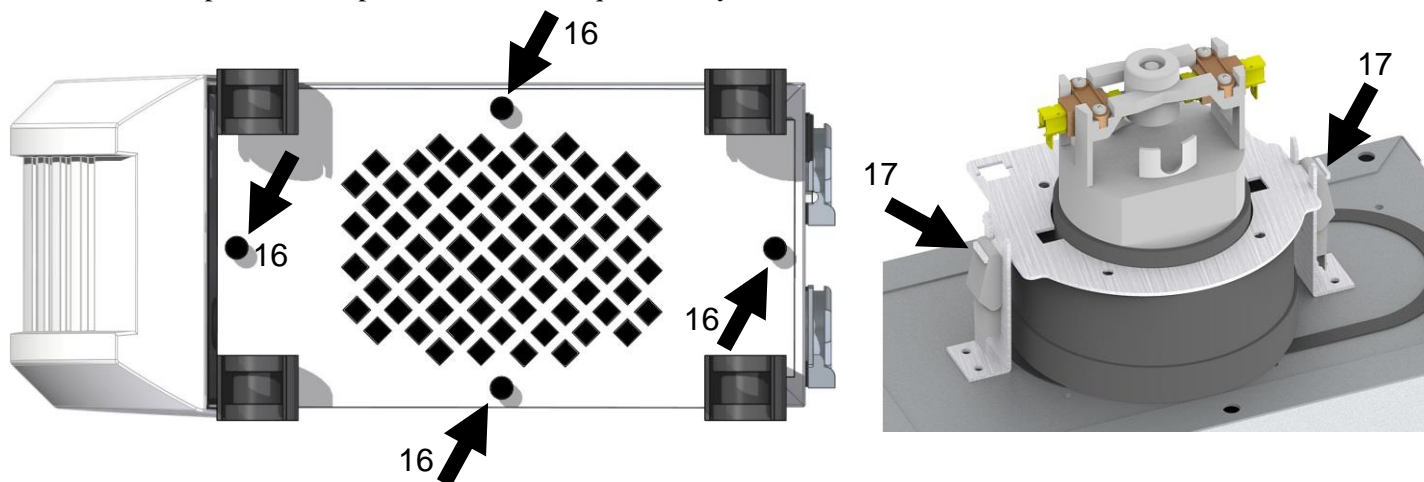

3. Suelte las dos grapas que sujetan el motor (17).
4. Retire el motor viejo y coloque el nuevo en su lugar. Tenga cuidado de mantener las conexiones de los cables.
5. Sujete el motor con las dos grapas.
6. Cierre la tapa inferior y haga una prueba de funcionamiento.
7. Para reiniciar el contador de horas restantes para el cambio de motor, pulse simultáneamente las teclas [AUTO/MAN] y [+] durante 5 segundos. Verá cómo el valor empieza a parpadear y al cabo de otros dos segundos aproximadamente se reinicia el contador y desaparecerá el aviso de cambio de motor.

NOTA: Cuando aparece el mensaje de cambio de motor 'En', para continuar trabajando deberá apagar y volver a encender el aparato. El mensaje se mantendrá para recordarle que debe cambiar el motor lo antes posible. Si no se realizase esta operación al cabo de las 100 horas el equipo se parará y no permitirá continuar trabajando hasta que se realice el cambio de motor.

MANTENIMIENTO Y LIMPIEZA

Para conseguir unas óptimas prestaciones y una larga vida útil de la máquina, le recomendamos:

- La limpieza de la carcasa exterior del aparato deberá hacerse siempre con un paño humedecido en agua jabonosa. No utilice disolventes o cualquier otro producto inflamable.
- Compruebe cada cierto tiempo el nivel de llenado del filtro-bolsa. **No espere a que actúe el dispositivo de detección de Obstrucción / Filtro lleno.**
- Periódicamente proceda a sustituir los filtros. El filtro cartucho tiene una vida estimada de unas 1500/2000 horas de funcionamiento. Utilice siempre repuestos originales MESTRA.
- Realice las operaciones de cambio de filtros con mucho cuidado, procurando ensuciar lo mínimo posible el interior la cámara de aspiración. Asegúrese de que el filtro-bolsa está bien encajado en la boquilla de aspiración (A) y que descansa sobre la bandeja inferior de la cámara de aspiración.
- En caso de sobrecarga en una toma de corriente Schuko (8) el interruptor térmico (9) actuará. Si se diera esta circunstancia espere unos segundos y vuelva a rearmarlo pulsando su botón.
- Compruebe que los tubos de aspiración en la instalación de su laboratorio no tienen pérdidas debidas a grietas, roturas, o conexiones deficientes.
- No es conveniente para el motor de aspiración que la máquina funcione en continuo durante periodos largos de tiempo (superiores a 2-3 horas). En cualquier caso, la máquina cuenta con un dispositivo de protección ante esta eventualidad.

PRECAUCIONES

- Antes de conectar el aparato asegúrese de que se trata de una toma de corriente a 230 V, 50/60 Hz dotada de tierra.
- No conecte en una toma Schuko micromotores u otros dispositivos con un consumo superior a los 400 W.
- No permita que niños o personal no cualificado manipulen el aparato.
- Elija para la ubicación de la unidad de aspiración una superficie rígida y bien nivelada.
- No abra la tapa superior de la unidad de aspiración cuando la máquina se encuentra funcionando.
- Durante las tareas de limpieza de la máquina y sustitución de filtros, escobillas o motor, desconéctela de la red.

CARACTERÍSTICAS TÉCNICAS

Tensión de alimentación:	230 V, 50/60 Hz
Potencia:	900 W
Alto:	585 mm
Ancho:	210 mm
Fondo:	500 mm
Peso:	17 kg

DECLARACIÓN DE CONFORMIDAD UE

La empresa Talleres Mestraitua S.L. con domicilio social:

Txori-erri Etorbidea, 60
48150 Sondika - Bilbao - España

por la presente declara que el producto

Unidad de aspiración Eolo Plus ref. 080532

cumple con los requisitos de las siguientes directivas:

2014/35/UE (baja tensión)

2014/30/UE (compatibilidad electromagnética)

2006/42/CE (seguridad en máquinas)



Ignacio Mestraitua
Director Gerente
Sondika, 22.04.2020

The Ref. 080532 EOLO PLUS is a practical aspiration unit specially designed to be used within the field of dental prosthesis. It allows the aspiration of aluminium oxide, silicon oxide, resin dust, plasters, and investments and, in general, any material used in the dental lab. The unit's most important features are the following:

- Three-stage filtering circuit, including a filter-bag, a cartridge-filter and a plate-filter in the clean chamber.
- Indicator of the filter's filling level. "Obstruction/Filter Full" alarm. Long operation alarm, which disconnects the unit after operating continuously for more than three hours.
- Electronic regulation of aspiration power.
- Possibility of "automatic" mode operation, synchronizing the machine's start up with 2 micromotors and a sand blast.
- Possibility of simultaneous operation in two working places.

In order to achieve the unit's optimal performance and a long working life, we strongly recommend to read carefully the following operating instructions.

INSTALLATION

1. Carefully unpack your EOLO PLUS aspiration unit. You will find a Ø 35 mm flexible connecting hose inside the packing.
2. The machine has been designed to operate under the workbench, but it can be placed anywhere else. Choose a firm surface to place it, far from heat sources, damp or vibrations.
3. Open the filter lid (D) and make sure the filter-bag is correctly placed. Close the lid again.
4. Connect the unit's aspiration hose to the aspiration nozzle (A). To do this, simply press it firmly. The other end of the hose can be connected to a micromotor, sand blast, dry trimmer or any other similar device. In case you want to use the aspiration unit in two working places simultaneously, you need a "T junction for two working places (ref. 080530-26)", supplied as an accessory.
5. Connect the power cord to a grounded 230 V, 50/60 Hz power source.
6. The unit is ready to be operated.

OPERATION

The aspiration unit features two operational modes:

- **Manual mode:** The aspiration unit operates continuously monitored only by the [START/STOP] key.
- **Automatic mode:** The aspiration unit operates synchronized with a micromotor. When pressing the pedal the aspiration starts up automatically and continues in operation until about five seconds after releasing the pedal.

The operational mode is selected with the [AUTO/MAN.] key placed at the unit's controls desk. To start up the aspiration unit, proceed as follows:

1. Turn the main switch (7) on.
2. The display (2) will show the aspiration power (from 45 to 99%).
3. Select the operational mode you wish by pressing the [AUTO/MAN.] key.
4. If you select the "manual" mode (pilot light off), the aspiration motor will start up automatically.
5. If you select the "automatic" mode (pilot light on) the machine remains in "Stand-by" until you press the pedal of the micromotor connected to the corresponding base of the aspiration unit. When pressing the pedal of these machines the unit will start up and will continue in operation until about five seconds after releasing the pedal.
6. The motor power can be controlled during the operation of the aspiration unit within a range from 45 to 99% by pressing the [+/-] keys.

Every time there is an obstruction in the aspiration hose or the filter is full, the unit will stop and the red LED pilot (4) will light intermittently. If the unit was operating in automatic mode, the aspiration will not start up until it detects that the filter is in good condition, even if the micromotor is in operation. If the unit was working in manual mode, the aspiration will stop and the LED pilot will cease to light. To start the unit up again, press the [START/STOP] key. If after the "Filter-full" time the unit fails to detect that the filter is in good condition, the aspiration will stop again.

IMPORTANT

The "Obstruction/Filter Full" detection system has been designed to protect the aspiration unit from any eventuality. Under no circumstances should you wait to replace the filter until the detection system operates. Check the filling level of the filter-bag periodically and proceed to replace it (see "Filter and replacement" section in this manual).

The aspiration unit also features a motor protection system, which disconnects the motor after operating continuously for more than 3 hours. In this case, the unit will stop for 1 hour. The aim of this system is to prevent motor damage when the unit, by an oversight, is in operation for a too long period. When this occurs, the aspiration LED pilot (1) will light up intermittently. The unit will not aspirate until the main switch (7) is turned off and on again.

The automatic start-up system allows connecting a sand blast up to 400 W. If this power is exceeded, the thermal switch (9) will disconnect the micromotor. When this happens, wait for about 10 minutes before resetting the thermal switch again by pressing the key.

SELF-CALIBRATION FOR MICRO MOTOR DETECTION

1. To adjust the detection of the micro motor, turn the unit on and press the keys [AUTO/MAN.] and [START/STOP] simultaneously for 5 seconds until the message '1-' is displayed, indicating which outlet is to be adjusted. To select another outlet (2- or 3-) press the key [AUTO/MAN.].
2. Once the outlet with the micro motor to calibrate has been selected, keep the micro motor pedal pressed (spin min.). Press the key [AUTO/MAN.] for 2 seconds to start the self-calibration.
3. If the self-calibration succeeds, the message 'P1', 'P2' or 'P3' will be displayed.
4. Press the key [AUTO/MAN.] for the following outlet (or end of calibration).
5. Press the key [START/STOP] to escape in any moment.

FILTER REPLACEMENT

The EOLO PLUS aspiration unit features a three-stage filtering circuit: the first stage is a recyclable filter-bag; the second stage is a cartridge-type absolute filter; and the third stage is a plate-filter placed in the clean chamber. This latter filter has an unlimited duration, so it should only be replaced occasionally and by the Technical Service. To clean and replace the filters proceed as follows:

Replacing the filter-bag:

1. Open the aspiration unit's upper lid (D) by opening the lock (C). Remove the filter-bag together with the lid of the machine's aspiration chamber. Be extremely careful while performing this operation to prevent dust particles falling into the unit's aspiration chamber.
2. Place the new filter inside the aspiration chamber and make sure that it fits over the ring of the aspiration nozzle (A), and that the filter base rests on the lower tray of the aspiration chamber.
3. Close the unit's upper lid again.

Replacing the cartridge-filter:

1. Open the aspiration unit's upper lid (D) by opening the lock (C) and remove it together with the filter-bag.
2. Release the bolt holding the filter frame to access the cartridge-filter. Remove it carefully avoiding dust into the motor aspiration hole.

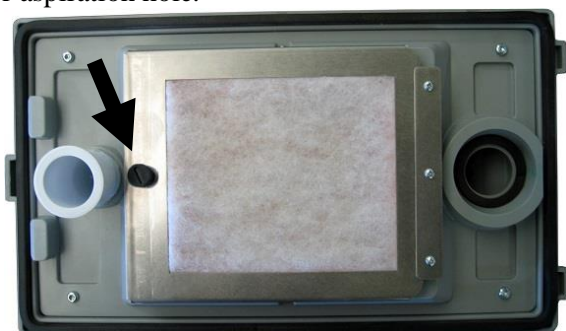

3. Place the fresh cartridge-filter and proceed to set again the rest of the components in reverse order.

The cartridge-filter cannot be recycled, so it always needs to be replaced. **It is recommended to replace it every 1500 or 2000 operating hours of the unit.**

MOTOR BRUSHES MAINTENANCE

With your Eolo Plus aspiration unit, you will receive two spare brushes for the motor. The unit has a 16000 rpm motor, so brushes must be replaced periodically. After working 1000 h, the electronic controls will show the message 'br', meaning that it is the time to replace the brushes. Then, proceed as following:

1. Unplug the unit.

2. Release the 6 bolts of the inner lid and remove it. You will get access to the motor.
3. Remove the 4 bolts holding the brushes (10).

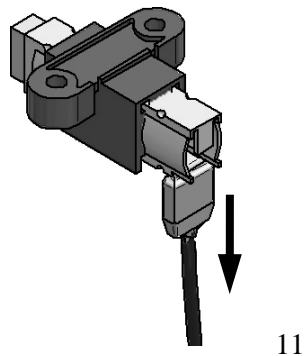
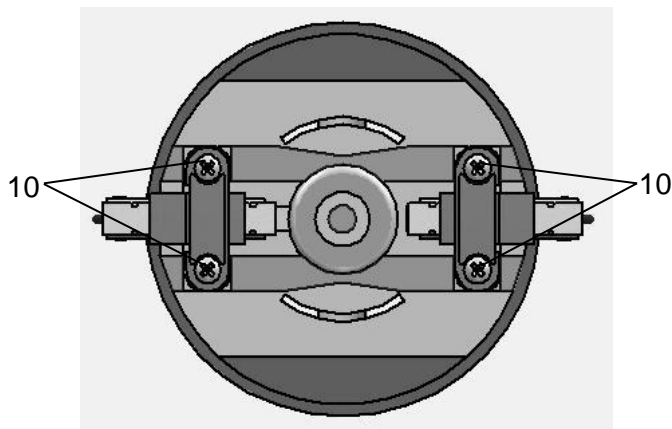

4. Remove the brushes and disconnect the cables (11).
5. Disassemble metal parts from plastic parts (12).

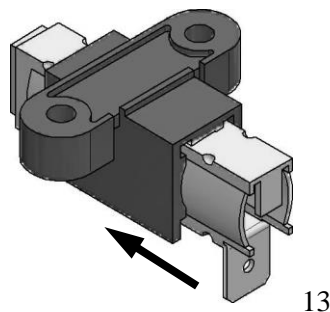
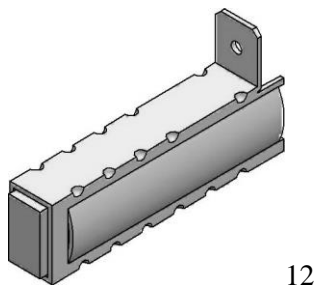

6. Replace the new brushes into the plastic parts (13).
7. Connect the cables to the new brushes (14).

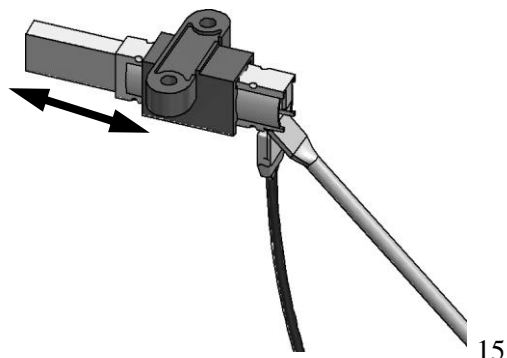
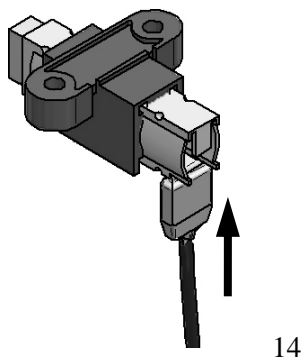

8. Use a screwdriver to pull the grey part of the brushes and make them go out (15).
9. Replace the new brushes on the motor and fix them with the 4 bolts (10).
10. Close the inner lid and check the correct working of the unit.
11. In order to reset the brush timer, press simultaneously keys [AUTO/MAN] and [-] for 5 seconds. Notice how the display blinks and 2 seconds later the timer resets and the 'br' message will disappear.

NOTE: When the message 'br' appears, you will have to put the unit off and on in order to run again. The message will keep on to remind that brushes must be replaced as soon as possible.

ASPIRATION MOTOR MAINTENANCE

After working 1600 h, the electronic controls will show the message 'En', meaning that it is the time to replace the aspiration motor. Then, proceed as following:

1. Unplug the unit.
2. Pull the 4 pins at the lower lid (16) and remove it. You will gain access to the motor.

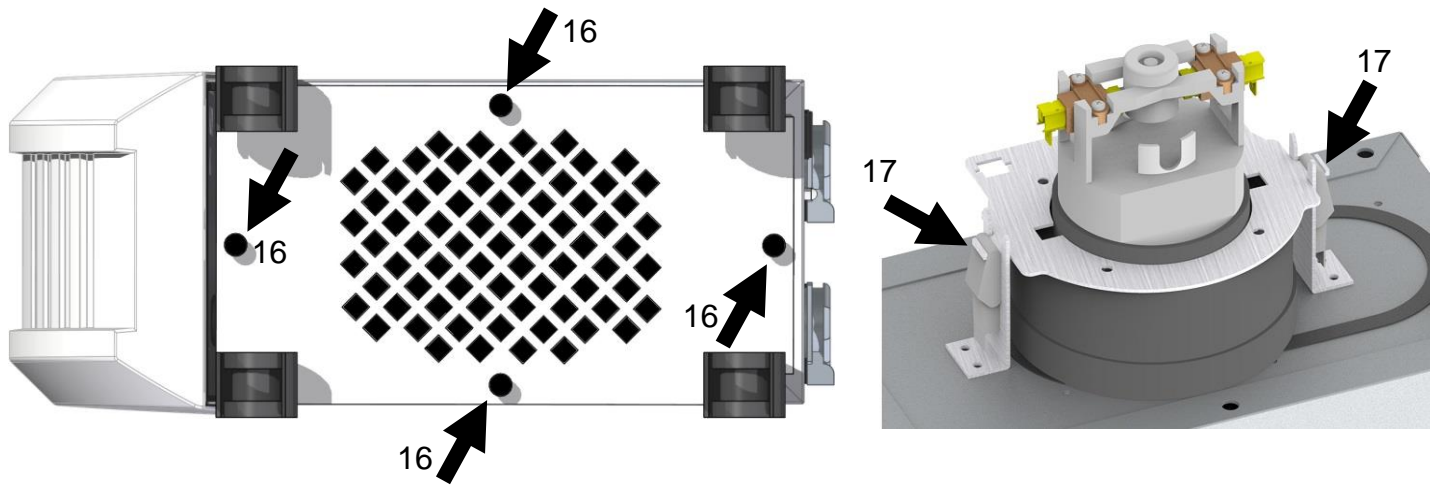

3. Unlock the 2 clamps holding the motor (17).
4. Remove the old motor and place the new one. Do not forget the cable connection.
5. Hold the motor with the 2 clamps.
6. Close the inner lid and check the correct working of the unit.
7. In order to reset the motor timer, press simultaneously keys [AUTO/MAN] and [+] for 5 seconds. Notice how the display blinks and 2 seconds later the timer resets and the 'En' message will disappear.

NOTE: When the message 'En' appears, you will have to put the unit off and on in order to run again. The message will keep on to remind that motor must be replaced as soon as possible. If not, after 100 hours the unit will stop until you replace the motor.

MAINTENANCE AND CLEANING

In order to achieve the machine's optimal performance and a long working life, we strongly recommend you:

- To clean the outer casing of the unit by always using a cloth. Do not use solvents or any other inflammable product.
- To check the filling level of the filter-bag regularly and to replace it according to the instructions in this manual. **Do not wait until the "Obstruction/Filter full" detection system operates.**
- To replace the filters periodically. The cartridge-filter has an estimated working life of 1500/2000 hours. Always use MESTRA original spare parts.
- To perform all the filter replacement operations very carefully in order to avoid dirtying the inside of the aspiration chamber. Make sure that the filter bag is correctly fitted into the aspiration nozzle (A) and that it rests on the lower tray of the aspiration chamber.
- In case of overload in a Schuko power outlet (8), the thermal switch (9) will go off. When this occurs, wait for several seconds and set it again by pressing the key.
- Make sure the aspiration hoses installed in your lab do not have losses due to cracks, breaks or faulty connections.
- For the aspiration motor's sake, the unit should not operate continuously for long periods (more than 2-3 hours). In any case, the unit features a protection system for this eventuality.

PRECAUTIONS

- Before connecting the machine, make sure that the power source is a grounded 230 V, 50/60 Hz.
- Do not connect micromotors or other devices with a power consumption of more than 400 W in the Schuko power outlets.
- Do not allow children or unskilled personnel to operate the machine.
- Choose a rigid and well-balanced surface to place the aspiration unit.
- Do not open the upper lid when the unit is in operation.
- Disconnect the machine from the power source during the cleaning and filter replacement operations.

TECHNICAL SPECIFICATIONS

Voltage:	230 V, 50/60 Hz
Power:	900 W
Height:	585 mm
Width:	200 mm
Depth:	485 mm
Weight:	17 kg

DECLARATION OF CONFORMITY UE

The firm **Talleres Mestraitua S.L.**

with social address: Txori-erri Etorbidea, 60
48150 Sondika - Bilbao - Spain

Hereby declares that the product

Unidad de aspiración Eolo Plus Ref. 080532

Meets the requirements set out in the following directives:

2014/35/UE (low tension)

2014/30/UE (electro magnetic compatibility)

2006/42/CE (machinery safety)



Ignacio Mestraitua
Director Gerente
Sondika, 22.04.2020

La réf. 080532 EOLO PLUS, est une unité d'aspiration spécialement conçue pour le secteur de la prothèse dentaire. Elle permet l'aspiration de l'oxyde d'aluminium, de l'oxyde de silice, de la poussière de plâtres, de résines, de revêtements et globalement, de n'importe quel type de matériau employé dans le laboratoire dentaire. Parmi ses caractéristiques les plus importantes il convient de souligner :

- Un circuit d'aspiration en trois étapes qui comprend un sac filtre, un filtre en cartouche et un filtre à lames dans la chambre propre.
- Un témoin de remplissage du sac d'aspiration. Une alarme « Obstruction/ Filtre plein ». Une alarme de fonctionnement prolongé qui déconnecte l'unité après avoir travaillé en continu plus de 3 heures.
- Une régulation électronique de la puissance d'aspiration
- Possibilité de fonctionnement en mode automatique, en synchronisant le démarrage de l'aspiration avec deux micromoteurs et une sableuse.
- Possibilité de fonctionnement simultané sur deux postes de travail.

Afin d'obtenir un rendement optimal et une grande longévité de l'appareil, il est recommandé de lire avec attention les instructions suivantes.

INSTALLATION

1. Déballer avec soin l'unité d'aspiration EOLO PLUS. A l'intérieur de l'emballage se trouve le tube de connexion flexible de 35 mm de diamètre.
2. La machine a été conçue pour pouvoir l'intégrer sous ou à côté de l'établi mais on peut la placer dans un tout autre endroit. Choisir un emplacement stable et plat, éloigné de toute source de chaleur, d'humidité ou de vibrations.
3. Lever le couvercle du filtre (D) et s'assurer que le sac d'aspiration se trouve bien positionné. Refermer le couvercle.
4. Connecter le tube d'aspiration de l'Eolo avec l'entrée d'aspiration (A). Pour cela, il suffit de l'ajuster fermement. L'autre extrémité du tube peut être connectée à un établi, une sableuse, une détoureuse ou n'importe quel autre dispositif similaire. Dans le cas où l'unité d'aspiration doit être affectée à deux postes de travail, il faudra disposer d'une bifurcation pour deux postes réf. 080530-26 vendue en accessoire.
5. Connecter le câble d'alimentation à une prise de courant de 230V, 50/60Hz reliée à une prise de terre.
6. La machine est prête à fonctionner.

FONCTIONNEMENT

L'unité d'aspiration Eolo dispose de 2 modes de fonctionnement :

- **Mode Manuel :** Dans cette position l'aspiration fonctionne de manière continue gérée uniquement par le digit [START/STOP].
- **Mode automatique :** Dans cette position l'aspiration fonctionne synchronisée à un micromoteur : lorsqu'on appuie sur la pédale du micromoteur, l'aspiration se met en marche automatiquement et s'arrêtera 5 secondes environ après que l'on ait lâché la pédale
- La sélection entre les deux modes de fonctionnement se réalise en actionnant le digit [AUTO/MAN.] situé sur le tableau de commandes de la machine. Pour mettre en fonctionnement l'unité d'aspiration procéder de la manière suivante :
 1. Actionner l'interrupteur général (7).
 2. Le display (2) affichera la puissance d'aspiration (de 45 à 99%).
 3. Sélectionner le mode de fonctionnement en actionnant le digit [AUTO/MAN.].
 4. Si l'on sélectionne le mode manuel (témoin lumineux éteint), le moteur se mettra immédiatement en marche.
 - Si l'on sélectionne le mode automatique (témoin lumineux allumé) la machine se mettra en stand-by jusqu'à la mise en route du micromoteur préalablement connecté à l'unité d'aspiration. Lorsqu'on appuiera sur la pédale du micromoteur, l'aspiration se met en marche automatiquement et s'arrêtera 5 secondes environ après que l'on ait lâché la pédale.
 5. Lorsque la machine est en marche, il est possible de régler la puissance du moteur dans une fourchette comprise entre 45 et 99 % en jouant sur les touches [+/-].

Lors d'une obstruction dans le tube d'aspiration ou quand le sac d'aspiration est plein, l'aspiration s'arrêtera et le témoin rouge (4) s'allumera en clignotant. Si cela arrive lorsqu'on travaille en mode automatique, la machine cessera de fonctionner même si le micromoteur tourne. Si cela arrive en mode manuel, l'aspiration s'arrêtera et le témoin s'éteindra. Pour remettre en route l'aspiration il suffira d'actionner à nouveau la touche [START/STOP]. Si au bout d'un certain temps de fonctionnement la machine détecte que le sac filtre est toujours encombré, la machine s'arrêtera à nouveau.

IMPORTANT

Le système de détection de filtre plein ou d'obstruction a été conçu pour protéger le moteur de l'unité d'aspiration d'éventuels dommages. L'opérateur ne doit en aucun cas attendre le déclenchement du dispositif pour procéder au nettoyage ou au remplacement du sac filtre. Il convient de vérifier l'état du sac d'aspiration périodiquement. (voir chapitre « Remplacement des filtres » dans le manuel).

L'unité d'aspiration est pourvue également d'un système de déconnexion en cas de fonctionnement en continu durant plus de 3 heures. Si cela arrive, la machine s'arrêtera durant une heure. Ce dispositif évite des dommages causés au moteur, à cause d'un oubli de déconnexion durant une longue séquence. Le déclenchement de cet arrêt est indiqué par le fonctionnement de manière intermittente du témoin lumineux d'aspiration (1). La machine ne se remettra en route qu'après avoir rallumé l'interrupteur général (7).

Le dispositif de démarrage synchronisé accepte la connexion à une sableuse ou à un micromoteur jusqu'à une puissance maximale de 400 W. Si cette puissance est dépassée, l'interrupteur thermique (9) se déclenchera et déconnectera l'appareil synchronisé. Si cela arrive, attendre environ dix minutes avant de réenclencher de nouveau l'interrupteur thermique en poussant le bouton.

AUTOCALIBRATION POUR LA DETECTION DES MICROMOTEURS

1. Pour régler la détection des micromoteurs mettre en marche l'appareil puis appuyer en simultanée les touches [AUTO/MAN.] et [START/STOP] pendant 5 secondes jusqu'à voir apparaître le message '1-', le chiffre indiquant la sortie correspondante à l'appareil que l'on veut régler. Si l'on veut régler une autre sortie (2- ou 3-) actionner brièvement la touche [AUTO/MAN.].
2. Une fois la sortie sélectionnée à laquelle est connecté le micromoteur qui va être calibré, maintenir la pédale de celui-ci en le faisant tourner le plus lentement possible. Appuyer sur la touche [AUTO/MAN.] pendant 2 secondes pour initier l'auto-calibration.
3. Si l'auto-calibration a réussi 'P1', 'P2' ou 'P3' apparaîtra sur l'écran
4. En appuyant à nouveau sur [AUTO/MAN.] on passera à la calibration de la sortie suivante ou à la fin de la calibration.
5. Pour abandonner la calibration à tout moment appuyer sur la touche [START/STOP].

REPLACEMENT DES FILTRES

EOLO PLUS est équipé d'un circuit de filtrage en trois étapes : la première est constituée par un sac/filtre d'aspiration ; la deuxième par un filtre total de type cartouche ; la troisième est composée d'un filtre à lames situé dans la chambre propre. Ce dernier filtre à une durée de vie illimitée, on ne le change donc que de manière exceptionnelle et son remplacement doit être fait par un service technique. Pour le nettoyage et le remplacement des filtres, merci de prendre en compte les recommandations suivantes :

Remplacement du sac/filtre d'aspiration :

1. Libérer le couvercle supérieur (D) de l'unité d'aspiration en ouvrant la fermeture à levier (C). Extraire le sac/filtre accouplé au tuyau du couvercle de la machine. Opération à réaliser avec soin pour éviter que des particules de poussière ne tombent dans la chambre d'aspiration.
2. Présenter le nouveau filtre à l'intérieur de la chambre d'aspiration. Bien s'assurer que le filtre est bien accouplé à l'encolure du tuyau d'entrée de l'air (A), et que la base repose sur le plateau inférieur de la chambre.
3. Refermer le couvercle supérieur de la machine.

Remplacement du filtre cartouche :

1. Libérer le couvercle supérieur (D) de l'unité d'aspiration en ouvrant la fermeture à levier (C), et le retirer avec le sac/filtre d'aspiration.
2. Défaire les vis qui retiennent le cache qui fixe le filtre à cartouche. Extraire le filtre avec précaution afin de ne pas faire tomber des particules de poussière dans la bouche d'entrée de l'habitacle du moteur.

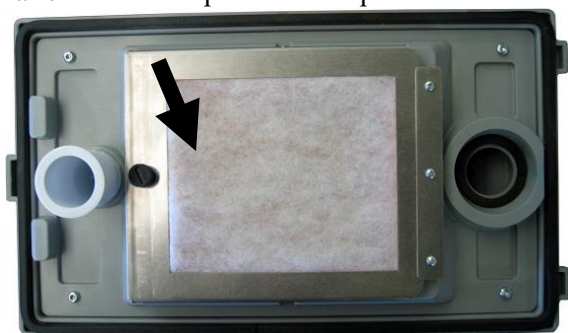

3. Placer la nouvelle cartouche, et placer à nouveau le cache et le couvercle.

Le filtre cartouche ne peut pas être recyclé ni nettoyé. Il doit être remplacé par un filtre neuf. **Il est conseillé de le remplacer entre 1500 et 2000 de fonctionnement de la machine.**

ENTRETIEN DES CHARBONS DU MOTEUR

Avec l'unité d'aspiration Eolo Plus, sont fournis deux charbons de rechange pour le moteur. La machine est équipée d'un moteur qui tourne à 1600 t/min. ce qui entraîne une usure des charbons qu'il faudra remplacer périodiquement.

Après 1000 h de fonctionnement, le contrôle électronique affichera le message 'br', ce qui indique que c'est le moment de changer les charbons. Procéder de la manière suivante :

1. Déconnecter l'appareil de la prise de courant.
2. Défaire les 6 vis du cache inférieur de la machine et retirer celui-ci. On aura accès au moteur.
3. Défaire les 4 vis qui retiennent les charbons (10).

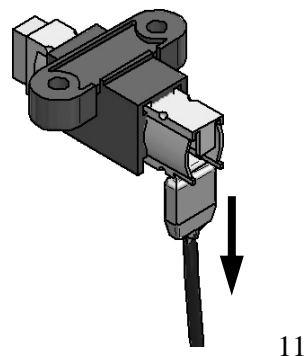
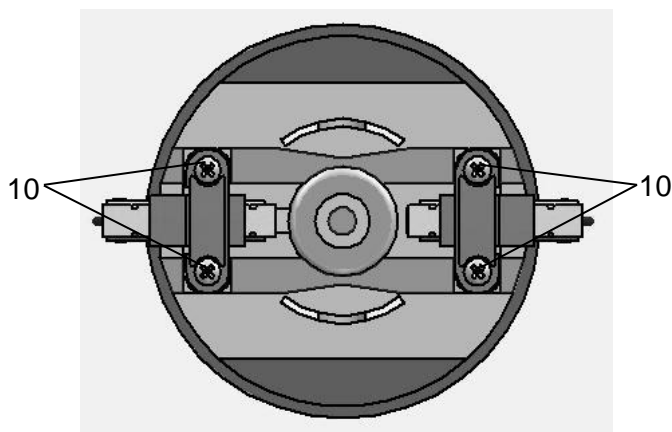

4. Oter les charbons et déconnecter les fils électriques (11).
5. Séparer les parties métalliques des charbons des parties en plastique (12).

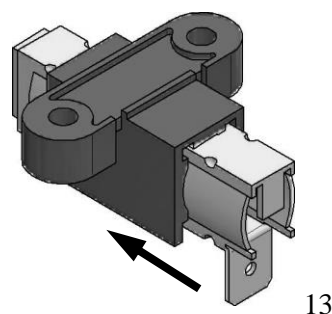
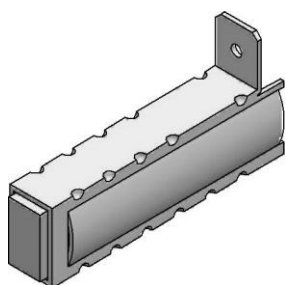

6. Placer les nouveaux charbons dans les parties en plastique (13).
7. Connecter les câbles aux nouveaux charbons (14).

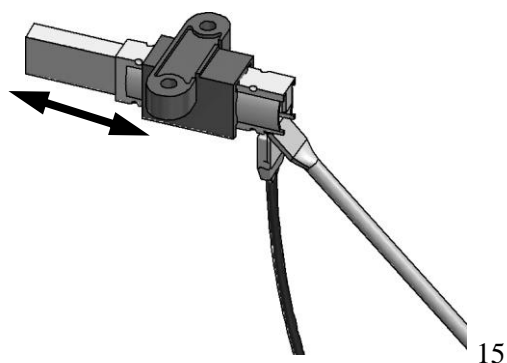
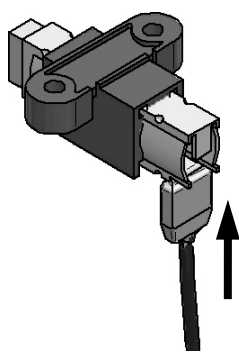

8. A l'aide d'un tournevis, pousser la partie grise pour les faire sortir de leur logement (15).
9. Placer les nouveaux charbons dans le moteur et les fixer grâce aux 4 vis. (10).
10. Replacer le cache inférieur et faire un essai de fonctionnement.
11. Pour remettre à zéro le compteur d'heures pour le remplacement des charbons appuyer simultanément les digits [AUTO/MAN] et [-] pendant 5 secondes. La valeur se met à clignoter puis après deux autres secondes environ le compteur se réinitialise et le message de changement de charbons disparaîtra.

NOTA: Lorsque le message 'br' signifiant qu'il faut changer les charbons apparaît, pour pouvoir continuer à travailler, il faudra éteindre puis rallumer l'aspirateur. Le message restera présent pour vous rappeler le besoin de changer les charbons le plus vite possible.

ENTRETIEN DU MOTEUR D'ASPIRATION

Après 1600 heures de travail, le contrôle électronique affichera le message 'En', ce qui indique qu'il est temps de changer le moteur. Pour cela procéder comme suit :

1. Déconnecter l'appareil de la prise de courant.
2. Décliquer les quatre boutons pression dans le couvercle situé sous la machine. (16) et retirer celui-ci. Vous aurez accès au moteur.

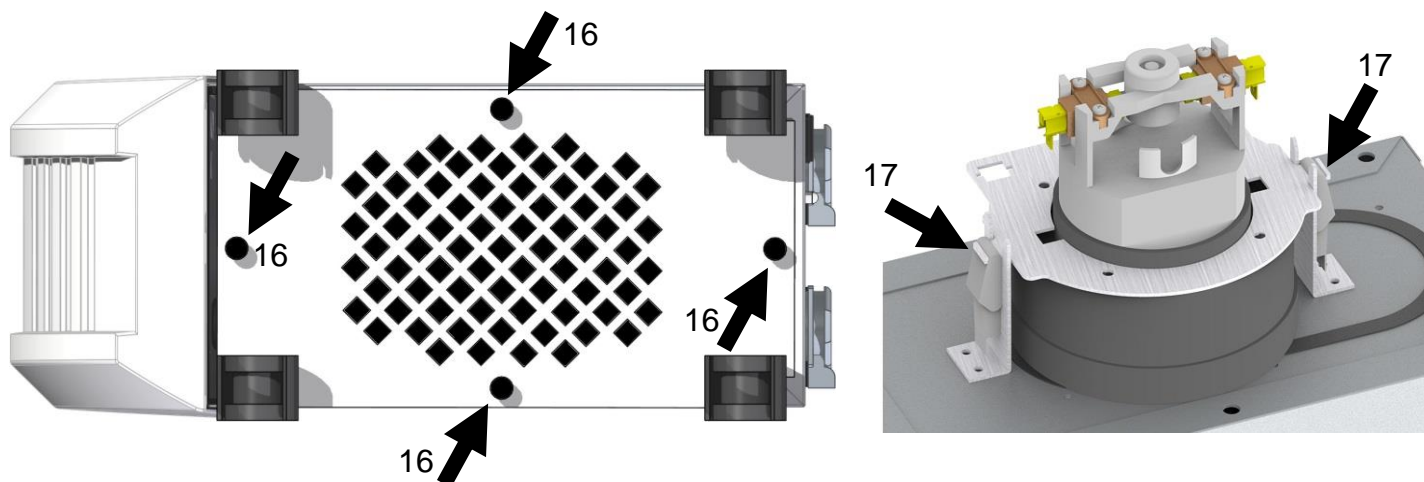

3. Oter les clips qui retiennent le moteur (17).
4. Retirez le vieux moteur et remplacez-le par le nouveau. Prenez soin de bien maintenir les connexions des câbles.
5. Bloquer correctement le moteur avec les deux clips.
6. Remettez en place le couvercle et essayez-le.
7. Pour ré-initialiser le compteur des heures d'utilisation pour le changement du moteur appuyer simultanément les touches [AUTO/MAN] et [+] pendant 5 secondes. Vous noterez le clignotement de la valeur puis après deux autres secondes le compteur se remet à 0 et le message de changement de moteur disparaîtra.

NOTA : Lorsque le message de changement de moteur 'En' apparaît, pour pouvoir continuer à travailler il vous faudra éteindre l'aspirateur et le rallumer. Le message restera pour vous rappeler que vous devez changer le moteur le plus tôt possible. Si vous ne réalisez pas ce changement, au bout de 100 heures de travail l'aspiration s'arrêtera complètement jusqu'au remplacement.

ENTRETIEN ET NETTOYAGE

Pour obtenir les meilleures prestations et une longévité optimale de l'aspiration suivez les recommandations suivantes :

- Le nettoyage de la carcasse extérieure de la machine devra toujours se faire à l'aide d'un chiffon humide et d'eau savonneuse. N'utilisez pas des dissolvants ou autres produits inflammables.
- Vérifier périodiquement le niveau de remplissage du sac-filtre. **N'attendez pas que le dispositif de détection d'obstruction/filtre plein se déclenche.**
- Penser à remplacer les filtres périodiquement. Le filtre cartouche a une durée de vie estimée à 1500/2000 heures de fonctionnement. Utilisez les pièces d'origine MESTRA.
- Réalisez les opérations de remplacement de filtres avec précaution, en tâchant de salir la chambre d'aspiration. Assurez-vous que le sac-filtre est bien accouplé au tube d'aspiration (A) et qu'il repose dans le plateau inférieur de la chambre d'aspiration.
- Dans le cas de surcharge sur une prise Schuko (8) l'interrupteur thermique (9) se déclenchera. Si c'est le cas, attendre quelques secondes avant de le réarmer en appuyant sur le bouton.
- Vérifier que votre circuit d'aspiration est correct et qu'il n'y a pas de fissures ou des béances, ou des cassures pouvant causer des pertes.
- Il n'est pas recommandé de laisser le moteur fonctionner durant de longs laps de temps (supérieurs à 2 ou 3 heures). La machine compte sur un dispositif de sécurité pour parer à cette éventualité.

PRECAUTIONS

- Avant de connecter l'appareil assurez-vous qu'il s'agit bien d'une prise de courant de 230 V, 50/60 Hz équipée de prise de terre.
- Ne connectez pas sur les prises Schuko des appareils dont la consommation dépasse les 400 W.
- Ne laissez pas du personnel non qualifié ou des enfants manipuler l'appareil.
- Choisissez comme emplacement une surface stable et bien nivelée.

- N'ouvrez pas le couvercle supérieur de l'unité lorsque l'appareil est en fonctionnement.
- Pendant le nettoyage ou de remplacement des filtres, de charbons ou de moteur, veillez à ce que la machine soit déconnectée.

CARACTERISTIQUES TECHNIQUES

Tension :	230 V, 50/60 Hz
Puissance :	900 W
Hauteur :	585 mm
Largeur :	210 mm
Profondeur :	500 mm
Poids :	17 kg

DECLARATION DE CONFORMITE UE

L'entreprise **Talleres Mestraitua S.L.**

Au domicile social : Txori-erri Etorbidea, 60
48150 Sondika - Bilbao - Espagne

Déclare par la présente que le produit

Unité d'aspiration Eolo Plus, réf. 080532

Satisfait aux exigences des directives suivantes :

2014/35/UE (basse tension)

2014/30/UE (compatibilité électro-magnétique)

2006/42/CE (sécurité des machines)



Ignacio Mestraitua
Directeur Gérant
Sondika, 22.04.2020

EOLO PLUS Ref. 080531, ist eine praktische Absauganlage, die besonders für den Einsatz im Bereich der Zahnprothesen vorgesehen wurde. Sie ermöglicht das Absaugen von Aluminiumoxyd, Silliziumoxyd, Harz-, Gips- und Beschichtungsmittelpulver und sonstigen Materialien, die im Dentallabor eingesetzt werden. Wichtigste Eigenschaften des Geräts sind:

- Filterkreislauf in drei Stufen, einschließlich Filtertüte, Filtereinsatz und Lamellenfilter in der sauberen Kammer.
- Filterfüllstandsanzeige. "Verstopfung / Filter voll" Alarm. Betriebsalarm, die das Gerät abschaltet, wenn es mehr als drei Stunden kontinuierlich in Betrieb gewesen ist.
- Elektronische Regelung der Saugleistung.
- Möglichkeit des Automatikbetriebs, im Synchronstart mit zwei Mikromotoren und einem Sandstrahler.
- Möglichkeit des Simultaneinsatzes an zwei Arbeitsplätzen.

Um eine längere Lebensdauer des Geräts und eine optimale Leistung zu erreichen empfehlen wir Ihnen folgende Betriebsanleitung sorgfältig zu lesen.

INSTALLATION

1. Packen Sie vorsichtig ihre EOLO PLUS Absauganlage aus. In der Verpackung werden sie ein flexibles Anschlussrohr mit einem Durchmesser von 35 mm finden.
2. Die Maschine wurde zur Abstellung unter dem Arbeitstisch konzipiert, sie kann jedoch ebenfalls in anderen Orten aufgestellt werden. Wählen Sie als Aufstellungsort eine stabile Oberfläche die von Wärme-, Feuchtigkeits- oder Vibrationsquellen entfernt ist.
3. Öffnen Sie den Filterdeckel (D) und überprüfen Sie, dass die Filtertüte richtig eingesetzt wurde. Schließen Sie den Deckel wieder zu.
4. Schließen Sie das Saugrohr der Maschine an das Saugmundstück (A). Dafür muss nur leichter Druck angewandt werden. Das andere Rohrende kann an einen Splitterfänger, Sandstrahler, Trockenschneidmaschine oder ähnliche Geräte angeschlossen werden. Sollten Sie das Gerät gleichzeitig an zwei Arbeitsplätze anschließen wollen, müssen Sie zusätzlich die "*Verzweigung für zwei Arbeitsplätze (R-080530-26)*", die als Zubehörteil erhältlich ist, bestellen.
5. Schließen Sie das Versorgungskabel an einen geerdeten 230 V, 50/60 Hz Anschluss.
6. Die Maschine ist nun betriebsbereit.

FUNKTION

Die Absauganlage hat zwei Betriebsarten:

- **Manuell:** In diesem Fall erfolgt die Absaugung ausschließlich durch Betätigung der [START/STOP] Taste.
- **Automatik:** In diesem Fall arbeitet die Absaugeinheit synchron mit einem Mikromotor, so dass bei Betätigung des Pedals der Maschine, das Absauggerät gleichzeitig in Betrieb gesetzt wird und ca. fünf Sekunden nach Betätigungsende weiter arbeitet.

Die Wahl zwischen beiden Betriebsarten erfolgt durch die Taste [AUTO/MAN.], die sich am Steuerpult der Maschine befindet. Um die Absaugeinheit in Betrieb zu setzten muss folgendermaßen vorgegangen werden:

1. Hauptschalter (7) betätigen.
2. Auf dem Display (2) erscheint die Saugleistung (von 45 bis 99%).
3. Wählen Sie die gewünschte Betriebsart durch Betätigen der Taste [AUTO/MAN.].
4. Wenn die Betriebsart "*manuell*" gewählt wird (Anzeigelampe aus), setzt sich der Motor des Ansauggeräts sofort in Betrieb.
5. Wenn Sie die Betriebsart "*automatisch*" wählen (Anzeigelampe ein), bleibt die Maschine betriebsbereit bis das Pedal des Mikromotors, das an die Absauganlage angeschlossen ist, betätigt wird. Bei Betätigung setzt sich das Gerät sofort in Betrieb und bleibt in dem Zustand noch ca. fünf Sekunden nachdem das Pedal der Maschine nicht mehr betätigt wird.
6. Während dem Betrieb des Ansauggeräts kann die Motorleistung verstellt werden, und zwar innerhalb eines Bereichs von 45 bis 99%, durch Betätigung der Tasten [+/-].

Wann immer das Saugrohr verstopft ist oder festgestellt wird, dass der Filter voll ist, kommt die Absaugung zum Stillstand und die rote Lampe (4) blinkt. Wenn das Gerät im Automatikbetrieb eingestellt war, wird die Absaugung nicht wieder starten bis der Filter wieder leer ist, auch wenn der Mikromotor funktioniert. Wenn in manueller Betriebsart gearbeitet wurde, wird die Absaugung angehalten und die Lampe erlischt. Um die Absaugung wieder in Gang zu setzen muss erneut die Taste [START/STOP] gedrückt werden. Wenn nach einer bestimmten Zeit das Gerät nicht feststellt, dass der Filter in Ordnung ist, wird das Gerät erneut ausgeschaltet.

WICHTIG

Das Feststellungssystem für Filterfüllung oder Verstopfung wurde als Motorschutz für die Absaugereinheit vorgesehen. Überprüfen Sie regelmäßig den Füllstand der Filtertüte (Siehe "Filterreinigung und Wechsel" in diesem Handbuch).

Die Absauganlage verfügt ebenfalls über ein Motorschutzsystem, das diesen nach 3-stündigem Dauerbetrieb ausschaltet. Nach Auslösen dieses Systems wird die Maschine 1 Stunde still stehen. Mit dieser Vorrichtung wird beabsichtigt Motorschäden zu verhindern für den Fall, dass das Gerät durch Vergessenheit zu lange in Betrieb ist. Dieser Zustand wird durch Blinken der Sauganzeige (1) angezeigt. Das Gerät erlaubt das Absaugen nur durch Abschalten und erneutem Einschalten am Hauptschalter (7).

Die Automatikschalteinheit ermöglicht den Anschluss an ein Sandstrahlgerät bis zu höchstens 400 W. Wenn diese Leistung überschritten wird, schaltet sich der thermische Sicherungsautomat ein (9) und schaltet den Mikromotor aus. In diesem Falle muss 10 Minuten gewartet werden bevor der thermische Sicherungsautomat zurückgestellt werden kann.

FILTERREINIGUNG UND ERSATZ

Die EOLO PLUS Absauganlage verfügt über einen dreistufigen Filterkreislauf: die erste Stufe besteht aus einer wieder verwertbaren Filtertüte; die zweite hat einen Filtereinsatz; und die dritte ist ein Lamellenfilter, der sich in der sauberen Kammer befindet. Dieser letzte Filter hat eine unbegrenzte Lebensdauer weshalb er nur gelegentlich gewechselt werden muss und zwar von dem technischen Dienstpersonal. Für die Reinigung und dem Ersatz der Filter empfehlen wir:

Wechsel des Filterbeutels:

1. Öffnen Sie den oberen Deckel (D) der Saugereinheit. Drücken Sie dafür auf den Verschlussriegel (C). Entnehmen Sie den Filterbeutel zusammen mit dem Deckel der Saugkammer. Gehen Sie dabei sehr vorsichtig vor um zu verhindern, dass Staubpartikel in die Saugkammer des Geräts hereinfallen.
2. Legen Sie den Filter in die Saugkammer. Stellen Sie sicher, dass der Filter oberhalb des Rings des Saugmundstücks (A) einrastet und dass der Filterboden auf der unteren Schale der Saugkammer liegt.
3. Schließen Sie den oberen Deckel der Maschine.

Wechsel des Filtereinsatzes:

1. Öffnen Sie den oberen Deckel (D) der Saugereinheit. Drücken Sie dafür auf den Verschlussriegel (C). Entnehmen Sie den Filtereinsatz zusammen mit dem Filterbeutel.
2. Lösen Sie die Schraube.
3. Entfernen Sie den Filtereinsatz sehr vorsichtig damit keine Staubpartikel durch den Eintritt des Saugmotors eintreten.



4. Legen Sie einen neuen Filtereinsatz ein und montieren Sie die restlichen Komponenten in umgekehrter Reihenfolge. Der Filtereinsatz kann nicht wieder verwendet werden, weshalb er immer ersetzt werden muss. **Wir empfehlen diesen jeweils nach 1500 oder 2000 Betriebsstunden zu wechseln.**

WARTUNG UND REINIGUNG

Um optimale Leistungen und eine lange Lebensdauer der Maschine zu sichern empfehlen wir:

- Für die Reinigung des Gerätegehäuses benutzen Sie ein feuchtes Tuch und Seifenwasser. Benutzen Sie weder Lösungsmittel noch sonstige brennbare Produkte.
- Überprüfen Sie regelmäßig den Füllstand des Filterbeutels. **Warten Sie nicht dass die Einheit zur Feststellung von Verstopfung / Filter voll anspricht.**
- Wechseln Sie regelmäßig die Filter. Der Filtereinsatz hat eine Lebensdauer von ca. 1500/2000 Betriebsstunden. Benutzen Sie stets MESTRA Original-Ersatzteile.
- Die Filterwechsellvorgänge müssen sehr vorsichtig vorgenommen werden um das Innere der Saugkammer so wenig wie möglich zu verschmutzen. Stellen Sie sicher, dass der Filterbeutel am Saugmundstück (A) einrastet und dass er auf der unteren Schale der Saugkammer liegt.
- Im Falle der Überlast eines Schukosteckers (8) wird der thermische Sicherungsautomat ausgelöst. Warten Sie in diesem Fall einige Sekunden und rüsten Sie ihn wieder auf durch Betätigen des Knopfes.
- Prüfen Sie, dass die Saugrohre in ihrem Labor dicht sind und keine Risse, Brüche oder Fehlanschlüsse haben.
- Es ist nicht gut, dass der Saugmotor der Maschine über längere Zeiträume im Dauerbetrieb ist (länger als 2-3 Stunden). Die Maschine verfügt über eine entsprechende Schutzvorrichtung.

VORSICHTSMASSNAHMEN

- Bevor Sie das Gerät anschließen stellen Sie sicher, dass es sich um einen 230 V, 50/60 Hz Anschluss mit Erdanschluss handelt.
- Schließen Sie an den Schukostecker keine Mikromotoren oder sonstige Geräte mit einem Verbrauch über 400 W.
- Das Gerät darf weder Kindern noch nicht qualifiziertem Personal zugänglich gemacht werden.
- Wählen Sie zur Aufstellung der Ansauganlage eine stabile und entsprechend nivellierte Oberfläche.
- Öffnen Sie den oberen Deckel der Ansauganlage nicht wenn die Maschine in Betrieb ist.
- Trennen Sie die Maschine während Reinigungs- und Filterwechsellarbeiten vom Netz.

TECHNISCHE DATEN

Versorgungsspannung:	230 V, 50/60 Hz
Leistung:	900 W
Höhe:	585 mm
Breite:	200 mm
Tiefe:	485 mm
Gewicht:	17 kg

EU-Konformitätserklärung

Die Firma **Talleres Mestraitua S.L.** mit Sitz in
Txori-erri Etorbidea, 60
48150 Sondika - Bilbao - Spanien

bestätigt, dass der

Eolo Plus Absauganlage ref. 080532

mit den Bestimmungen der folgenden Richtlinien übereinstimmt:

2014/35/UE (Niederspannung)

2014/30/UE (elektromagnetische Verträglichkeit)

2006/42/CE (Gerätesicherheit)



Ignacio Mestraitua
Geschäftsführer
Sondika, 22.04.2020

GARANTIA

Todas las máquinas **MESTRA®** están garantizadas contra cualquier defecto de fabricación durante un año a partir del día de la compra. Para atender cualquier garantía, **MESTRA®** exigirá el haber rellenado el cupón adjunto con la fecha de venta y debidamente sellado por el establecimiento distribuidor.

Quedan excluidas de las garantías las averías provocadas por la mala instalación, o por el mal uso de la máquina.

Asimismo **MESTRA®** no realizará reparación alguna fuera de su taller y se exime de los gastos de transporte que ello ocasione.

Las reparaciones hechas en casa del cliente, sean o no en garantía, quedan encomendadas al servicio técnico propio del distribuidor que haya efectuado la venta o bien a sus técnicos contratados.

GUARANTEE

All **MESTRA®** units are guaranteed against every defect in manufacturing for a period of one year from date of purchase. Prior to honouring a guarantee, **MESTRA®** will require that the attached coupon be filled in with date of sale, duly stamped by the distributor.

The guarantee does not cover breakdowns caused by incorrect installation or use.

MESTRA® will not effect any repair outside its own workshops and will require transport costs.

Repairs carried out on the premises of the customer, be they with or without guarantee, are entrusted to the technical assistance of the distributor who has sold the unit or alternatively to the technicians he has contracted

GARANTIE

Toutes les machines **MESTRA®** sont garanties contre tout défaut de fabrication pendant un an partir de la date d'achat. Pour les réparations sous garantie, **MESTRA®** exigera le coupon ci-joint, dûment rempli et cacheté par l'établissement de distribution, avec la date de vente.

Les défaillances dues à une mauvaise installation ou à unemauvaise utilisation de la machine seront exclues de la garantie.

V n'effectue aucune réparation en dehors de ses ateliers, et elle ne prendra pas à sa charge les frais de transport pouvant en découler. Le service technique du distributeur ayant effectué la vente, ou ses techniciens, seront les responsables des réparations réalisées chez le client, qu'elles soient ou non sous garantie.

ADQUIRIENTE **PURCHASER** *ACHETEUR*.....
 DIRECCION **ADDRESS** *ADRESSE* CIUDAD **CITY** *VILLE*.....
 MAQUINA mod. **UNIT** *model* **MACHINE** *modèle*.....
 Nº de FABRICACION **MANUFACTURE N.** *Nº de FABRICATION*.....
 FECHA DE ADQUISICION **PURCHASED AT** *ACHETE CHEZ*.....
 DIRECCION **ADDRESS** *ADRESSE*
 CIUDAD **CITY** *VILLE*.....

EJEMPLAR PARA EL COMPRADOR **PURCHASER'S**
COPY *EXEMPLAIRE ACHETEUR*
 SELLO **STAMP** *CACHET*



ADQUIRIENTE **PURCHASER** *ACHETEUR*.....
 DIRECCION **ADDRESS** *ADRESSE* CIUDAD **CITY** *VILLE*.....
 MAQUINA mod. **UNIT** *model* **MACHINE** *modèle*.....
 Nº de FABRICACION **MANUFACTURE N.** *Nº de FABRICATION*.....
 FECHA DE ADQUISICION **PURCHASED AT** *ACHETE CHEZ*.....
 DIRECCION **ADDRESS** *ADRESSE*
 CIUDAD **CITY** *VILLE*.....

EJEMPLAR PARA EL DISTRIBUIDOR **DISTRIBUTOR'S**
COPY *EXEMPLAIRE POUR LE DISTRIBUTEUR*
 SELLO **STAMP** *CACHET*

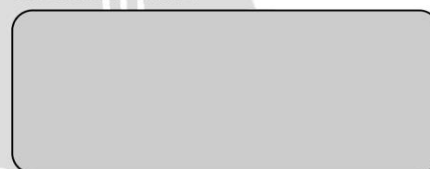

ADQUIRIENTE **PURCHASER** *ACHETEUR*.....
 DIRECCION **ADDRESS** *ADRESSE* CIUDAD **CITY** *VILLE*.....
 MAQUINA mod. **UNIT** *model* **MACHINE** *modèle*.....
 Nº de FABRICACION **MANUFACTURE N.** *Nº de FABRICATION*.....
 FECHA DE ADQUISICION **PURCHASED AT** *ACHETE CHEZ*.....
 DIRECCION **ADDRESS** *ADRESSE*
 CIUDAD **CITY** *VILLE*.....

EJEMPLAR PARA MESTRA **MESTRA'S** **COPY**
EXEMPLAIRE MESTRA
 SELLO **STAMP** *CACHET*





MESTRA[®]

Your trusted brand

Talleres Mestraitua S.L.

Txori-erri Etorbidea, 60

T: (+34)944530388 - F: (+34)944711725

mestra@mestra.es - www.mestra.es

48150 SONDIKA - BILBAO - ESPAÑA